

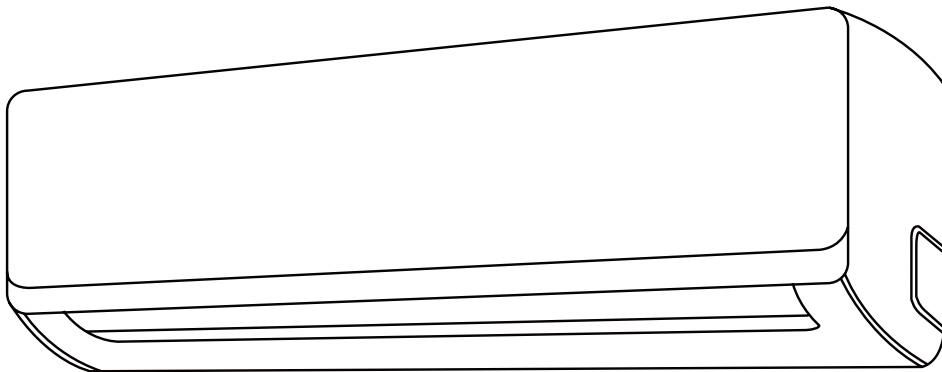

SPLIT-TYPE ROOM AIR CONDITIONER

Owner's Manual

All Model Numbers



IMPORTANT NOTE:

Read this manual carefully before installing or operating your new air conditioning unit. Make sure to save this manual for future reference.



Table of Contents

Owner's Manual

0 Safety Precautions.....04

1 Unit Specifications and Features.....06



3 Care and Maintenance.....12

4 Troubleshooting.....14

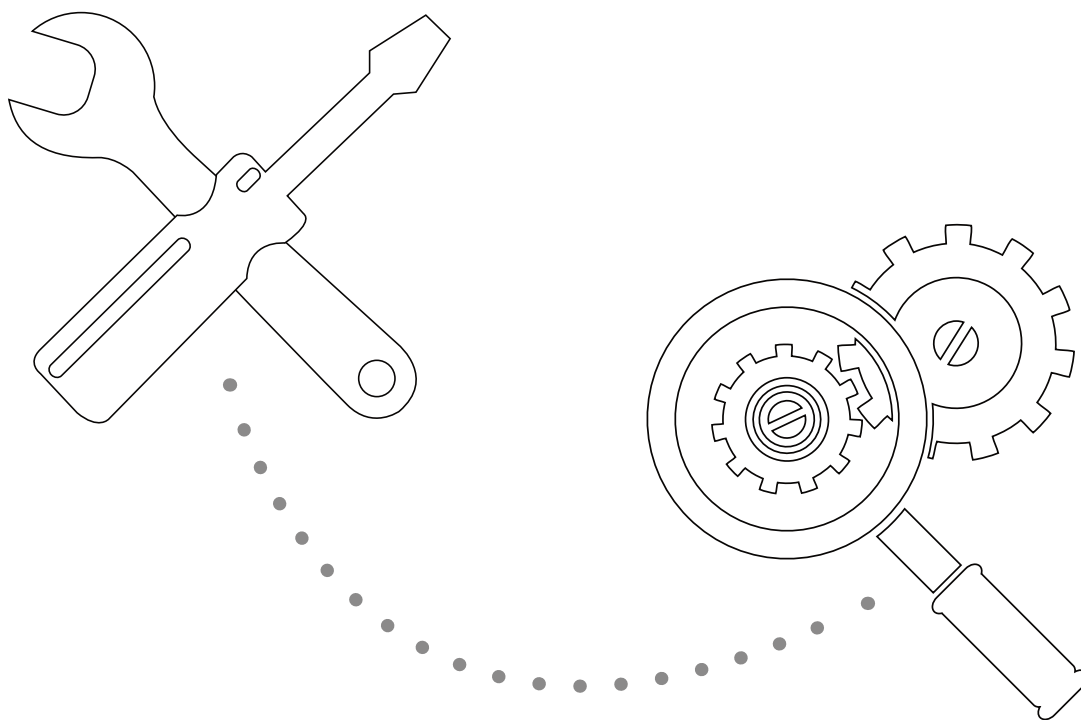

**Caution: Risk of fire/
flammable materials
(For R32/R290 units only)**

WARNING: Servicing shall only be performed as recommended by the equipment manufacturer. Maintenance and repair requiring the assistance of other skilled personnel shall be carried out under the supervision of the person competent in the use of flammable refrigerants. For more details ,please refer to the “ Information on servicing” on “ INSTALLATION MANUAL ”.(This is only required for the unit adopts R32/R290 Refrigerant)

Safety Precautions

Read Safety Precautions Before Installation

Incorrect installation due to ignoring instructions can cause serious damage or injury.
The seriousness of potential damage or injuries is classified as either a **WARNING** or **CAUTION**.



WARNING

This symbol indicates that ignoring instructions may cause death or serious injury.



CAUTION

This symbol indicates that ignoring instructions may cause moderate injury to your person, or damage to your appliance or other property.



WARNING

This appliance can be used by children aged from 8 years and above and persons with reduced physical, sensory or mental capabilities or lack of experience and knowledge if they have been given supervision or instruction concerning use of the appliance in a safe way and understand the hazards involved. Children shall not play with the appliance. Cleaning and user maintenance shall not be made by children without supervision.

INSTALLATION WARNINGS

- Ask an authorized dealer to install this air conditioner. Inappropriate installation may cause water leakage, electric shock, or fire.
- All repairs, maintenance and relocation of this unit must be performed by an authorized service technician. Inappropriate repairs can lead to serious injury or product failure.

WARNINGS FOR PRODUCT USE

- If an abnormal situation arises (like a burning smell), immediately turn off the unit and pull the power plug. Call your dealer for instructions to avoid electric shock, fire or injury.
- **Do not** insert fingers, rods or other objects into the air inlet or outlet. This may cause injury, since the fan may be rotating at high speeds.
- **Do not** use flammable sprays such as hair spray, lacquer or paint near the unit. This may cause fire or combustion.
- **Do not** operate the air conditioner in places near or around combustible gases. Emitted gas may collect around the unit and cause explosion.
- **Do not** operate the air conditioner in a wet room (e.g., bathroom or laundry room). This can cause electrical shock and cause the product to deteriorate.
- **Do not** expose your body directly to cool air for a prolonged period of time.

ELECTRICAL WARNINGS

- Only use the specified power cord. If the power cord is damaged, it must be replaced by the manufacturer or certified service agent.
- Keep power plug clean. Remove any dust or grime that accumulates on or around the plug. Dirty plugs can cause fire or electric shock.
- **Do not** pull power cord to unplug unit. Hold the plug firmly and pull it from the outlet. Pulling directly on the cord can damage it, which can lead to fire or electric shock.
- **Do not** use an extension cord, manually extend the power cord, or connect other appliances to the same outlet as the air conditioner. Poor electrical connections, poor insulation, and insufficient voltage can cause fire.





CLEANING AND MAINTENANCE WARNINGS

- Turn off the device and pull the plug before cleaning. Failure to do so can cause electrical shock.
- **Do not** clean the air conditioner with excessive amounts of water.
- **Do not** clean the air conditioner with combustible cleaning agents. Combustible cleaning agents can cause fire or deformation.

CAUTION

- If the air conditioner is used together with burners or other heating devices, thoroughly ventilate the room to avoid oxygen deficiency.
- Turn off the air conditioner and unplug the unit if you are not going to use it for a long time.
- Turn off and unplug the unit during storms.
- Make sure that water condensation can drain unhindered from the unit.
- **Do not** operate the air conditioner with wet hands. This may cause electric shock.
- **Do not** use device for any other purpose than its intended use.
- **Do not** climb onto or place objects on top of the outdoor unit.
- **Do not** allow the air conditioner to operate for long periods of time with doors or windows open, or if the humidity is very high.

Explanation of symbols displayed on the indoor unit or outdoor unit (For the unit adopts R32/R290 Refrigerant only):

	WARNING	This symbol shows that this appliance used a flammable refrigerant. If the refrigerant is leaked and exposed to an external ignition source, there is a risk of fire.
	CAUTION	This symbol shows that the operation manual should be read carefully.
	CAUTION	This symbol shows that a service personnel should be handling this equipment with reference to the installation manual.
	CAUTION	
	CAUTION	This symbol shows that information is available such as the operating manual or installation manual.

Unit Specifications and Features

1

Unit Parts

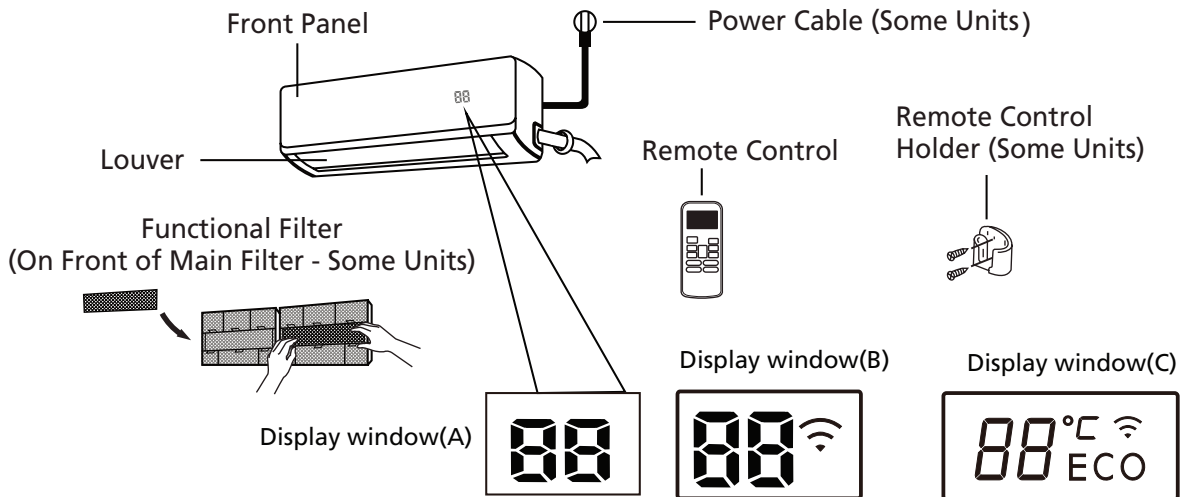

- " 00 " for 3 seconds when:
- TIMER ON is set
 - FRESH, SWING, TURBO, SILENCE or SOLAR PV ECO feature is turned on
- " 0F " for 3 seconds when:
- TIMER OFF is set
 - FRESH, SWING, TURBO, SILENCE or SOLAR PV ECO feature is turned off
- " cF " when anti-cold air feature is turned on
- " dF " when defrosting
- " sC " when unit is self-cleaning(some units)
- " FP " when 8°C heating feature is turned on(some units)
- " 88 " When ECO function(some units) is activated, the '88' illuminates gradually one by one as ξ -- ζ -- η --set temperature-- ξ in one second interval.
- " ζ " when Wireless Control feature is activated(some units)
- " ECO " when ECO function is activated(some units)
- " °C " Lights up in different colour according to the operation mode(some units):
Under COOL and DRY mode, it displays as cool colour.
Under HEAT mode, it displays as warm colour.

Display Code Meanings

In Fan mode, the unit will display the room temperature.
In other modes, the unit will display your temperature setting.

NOTE: A guide on using the infrared remote is not included in this literature package.

Achieving Optimal Performance

Optimal performance for the COOL, HEAT, and DRY modes can be achieved in the following temperature ranges. When your air conditioner is used outside of these ranges, certain safety protection features will activate and cause the unit to perform less than optimally.

Inverter Split Type

	COOL mode	HEAT mode	DRY mode
Room Temperature	17°C - 32°C (63°F - 90°F)	0°C - 30°C (32°F - 86°F)	10°C - 32°C (50°F - 90°F)
Outdoor Temperature	0°C - 50°C (32°F - 122°F)	-15°C - 30°C (5°F - 86°F)	0°C - 50°C (32°F - 122°F)
	-15°C - 50°C (5°F - 122°F) (For models with low temp. cooling systems.)		
	0°C - 60°C (32°F - 140°F) (For special tropical models)		

FOR OUTDOOR UNITS WITH AUXILIARY ELECTRIC HEATER

When outside temperature is below 0°C (32°F), we strongly recommend keeping the unit plugged in at all time to ensure smooth ongoing performance.

Fixed-speed Type

	COOL mode	HEAT mode	DRY mode
Room Temperature	17°-32°C (63°-90°F)	0°-30°C (32°-86°F)	13°-32°C (50°-90°F)
Outdoor Temperature	18°-43°C (64°-109°F)	-7°-24°C (19°-75°F)	18°-43°C (52°-109°F)
	-7°-43°C (19°-109°F) (For models with low-temp cooling systems)		18°-43°C (64°-109°F)
	18°-54°C (64°-129°F) (For special tropical models)		18°-54°C (64°-129°F) (For special tropical models)

To further optimize the performance of your unit, do the following:

- Keep doors and windows closed.
- Limit energy usage by using TIMER ON and TIMER OFF functions.
- Do not block air inlets or outlets.
- Regularly inspect and clean air filters.

For a detailed explanation of each function, refer to the **Remote Control Manual**.

Other Features

- **Auto-Restart**

If the unit loses power, it will automatically restart with the prior settings once power has been restored.

- **Anti-mildew (some units)**

When turning off the unit from COOL, AUTO (COOL), or DRY modes, the air conditioner will continue operate at very low power to dry up condensed water and prevent mildew growth.

- **Wireless Control (some units)**

Wireless control allows you to control your air conditioner using your mobile phone and a wireless connection.

For the USB device access, replacement, maintenance operations must be carried out by professional staff.

- **Louver Angle Memory(some units)**

When turning on your unit, the louver will automatically resume its former angle.

- **Refrigerant Leakage Detection (some units)**

The indoor unit will automatically display “EC” when it detects refrigerant leakage.

For a detailed explanation of your unit’s advanced functionality (such as TURBO mode and its self-cleaning functions), refer to the **Remote Control Manual**.

NOTE ON ILLUSTRATIONS

Illustrations in this manual are for explanatory purposes. The actual shape of your indoor unit may be slightly different. The actual shape shall prevail.

• Setting Angle of Air Flow

Setting vertical angle of air flow

While the unit is on, use the **SWING/DIRECT** button to set the direction (vertical angle) of airflow.

1. Press the **SWING/DIRECT** button once to activate the louver. Each time you press the button, it will adjust the louver by 6°. Press the button until the direction you prefer is reached.
2. To make the louver swing up and down continuously, press and hold the **SWING/DIRECT** button for 3 seconds. Press it again to stop the automatic function.

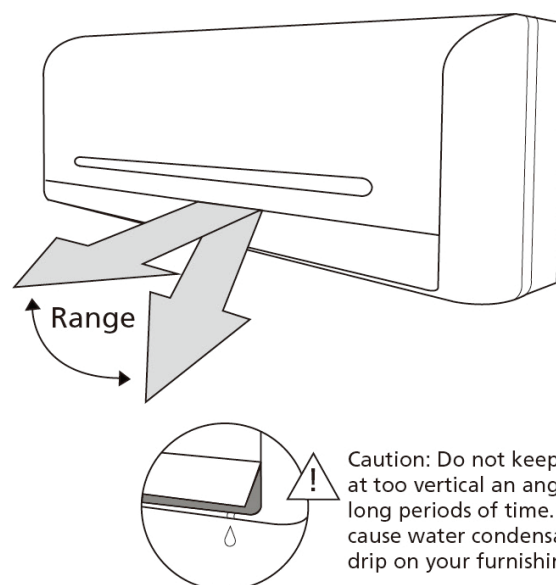

Caution: Do not keep louver at too vertical an angle for long periods of time. This can cause water condensation to drip on your furnishings.

Fig. A

Setting horizontal angle of air flow

The horizontal angle of the airflow must be set manually. Grip the deflector rod (See **Fig.B**) and manually adjust it to your preferred direction.

For some units, the horizontal angle of the airflow can be set by remote control. Please refer to the Remote Control Manual.

NOTE ON LOUVER ANGLES

When using COOL or DRY mode, do not set louver at too vertical an angle for long periods of time. This can cause water to condense on the louver blade, which will drop on your floor or furnishings. (See **Fig.A**)

When using COOL or HEAT mode, setting the louver at too vertical an angle can reduce the performance of the unit due to restricted air flow.

Do not move louver by hand. This will cause the louver to become out of sync. If this occurs, turn off the unit and unplug it for a few seconds, then restart the unit. This will reset the louver.

! CAUTION
Do not put your fingers in or near the blower and suction side of the unit. The high-speed fan inside the unit may cause injury.

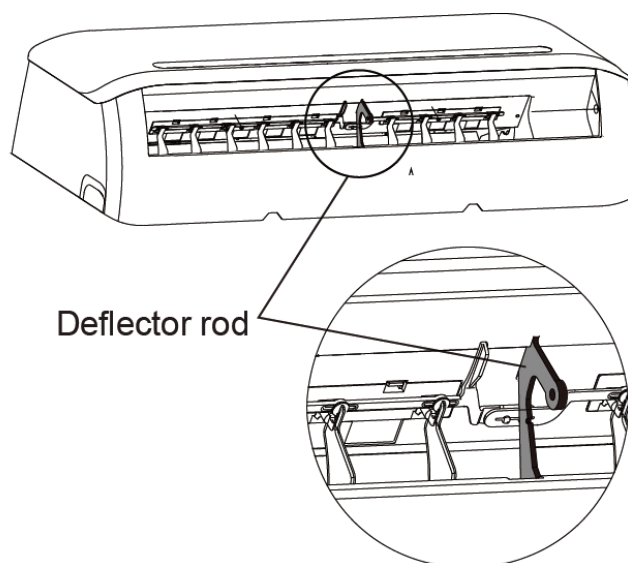

Deflector rod

Fig. B

- **Sleep Operation**

The SLEEP function is used to decrease energy use while you sleep (and don't need the same temperature settings to stay comfortable). This function can only be activated via remote control.

Press the **SLEEP** button when you are ready to go to sleep. When in COOL mode, the unit will increase the temperature by 1°C (2°F) after 1 hour, and will increase an additional 1°C (2°F) after another hour. When in HEAT mode, the unit will decrease the temperature by 1°C (2°F) after 1 hour, and will decrease an additional 1°C (2°F) after another hour.

It will hold the new temperature for 5 hours, then the unit will turn off automatically.

Note: The SLEEP function is not available in FAN or DRY mode.

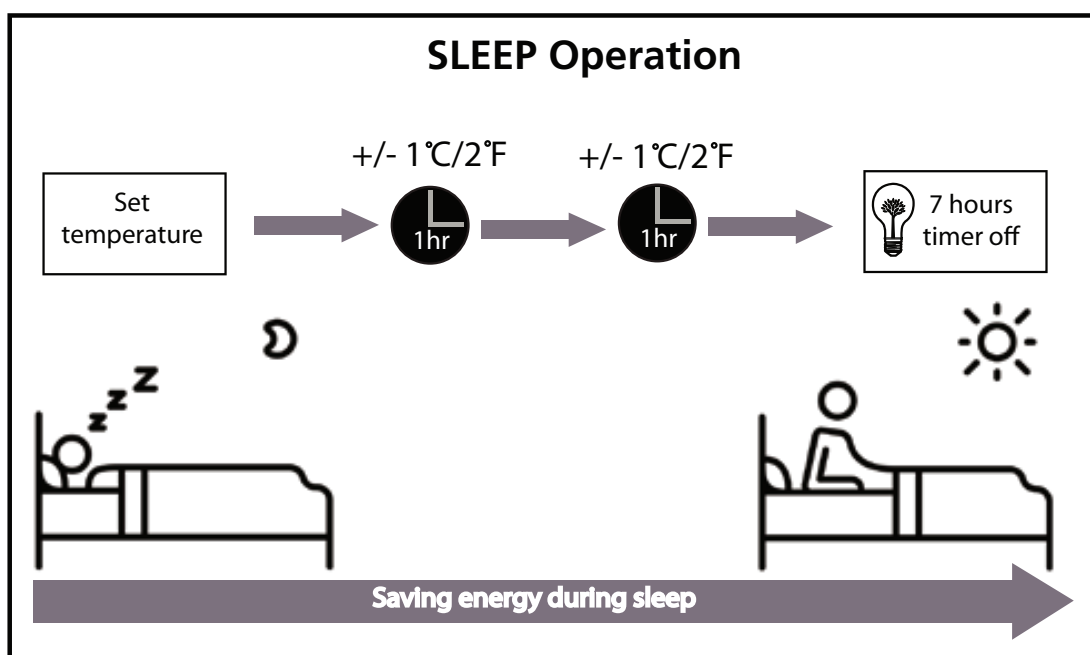

Manual Operation (Without Remote)

2

How to operate your unit without the remote control

In the event that your remote control fails to work, your unit can be operated manually with the **MANUAL CONTROL** button located on the indoor unit. Note that manual operation is not a long-term solution, and that operating the unit with your remote control is strongly recommended.

BEFORE MANUAL OPERATION

Unit must be turned off before manual operation.

To operate your unit manually:

1. Open the front panel of the indoor unit.
2. Locate the **MANUAL CONTROL button** on the right-hand side of the unit.
3. Press the **MANUAL CONTROL button** one time to activate FORCED AUTO mode.
4. Press the **MANUAL CONTROL button** again to activate FORCED COOLING mode.
5. Press the **MANUAL CONTROL button** a third time to turn the unit off.
6. Close the front panel.

! CAUTION

The manual button is intended for testing purposes and emergency operation only. Please do not use this function unless the remote control is lost and it is absolutely necessary. To restore regular operation, use the remote control to activate the unit.

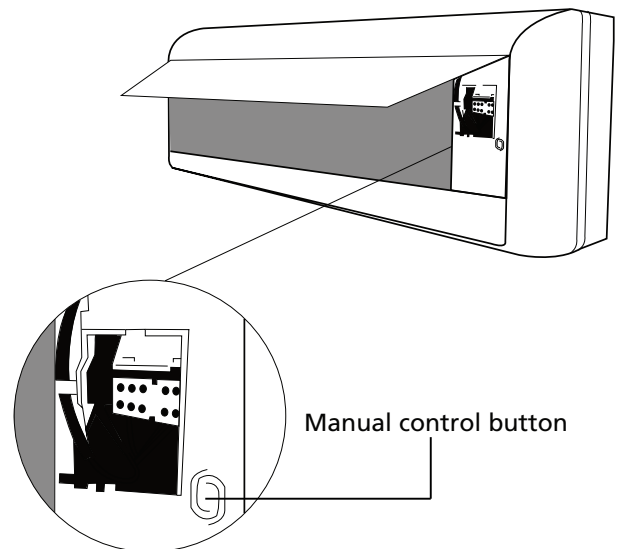

Care and Maintenance

3

Cleaning Your Indoor Unit

BEFORE CLEANING OR MAINTENANCE

ALWAYS TURN OFF YOUR AIR CONDITIONER SYSTEM AND DISCONNECT ITS POWER SUPPLY BEFORE CLEANING OR MAINTENANCE.

CAUTION

Only use a soft, dry cloth to wipe the unit clean. If the unit is especially dirty, you can use a cloth soaked in warm water to wipe it clean.

- **Do not** use chemicals or chemically treated cloths to clean the unit
- **Do not** use benzene, paint thinner, polishing powder or other solvents to clean the unit. They can cause the plastic surface to crack or deform.
- **Do not** use water hotter than 40°C (104°F) to clean the front panel. This can cause the panel to deform or become discolored.

Cleaning Your Air Filter

A clogged air conditioner can reduce the cooling efficiency of your unit, and can also be bad for your health. Make sure to clean the filter once every two weeks.

1. Lift the front panel of the indoor unit.
2. Grip the tab on the end of the filter, lift it up, then pull it towards yourself.
3. Now pull the filter out.
4. If your filter has a small air freshening filter, unclip it from the larger filter. Clean this air freshening filter with a hand-held vacuum.
5. Clean the large air filter with warm, soapy water. Be sure to use a mild detergent.

6. Rinse the filter with fresh water, then shake off excess water.
7. Dry it in a cool, dry place, and refrain from exposing it to direct sunlight.
8. When dry, re-clip the air freshening filter to the larger filter, then slide it back into the indoor unit.
9. Close the front panel of the indoor unit.

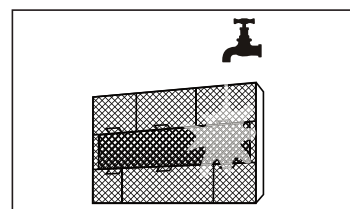
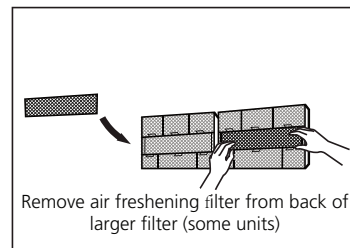
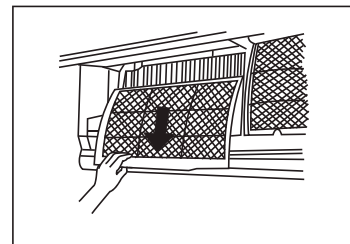
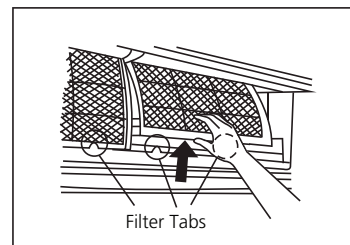

CAUTION

Do not touch air freshening (Plasma) filter for at least 10 minutes after turning off the unit.

! CAUTION

- Before changing the filter or cleaning, turn off the unit and disconnect its power supply.
- When removing filter, do not touch metal parts in the unit. The sharp metal edges can cut you.
- Do not use water to clean the inside of the indoor unit. This can destroy insulation and cause electrical shock.
- Do not expose filter to direct sunlight when drying. This can shrink the filter.

Air Filter Reminders (Optional)

Air Filter Cleaning Reminder

After 240 hours of use, the display window on the indoor unit will flash "CL." This is a reminder to clean your filter. After 15 seconds, the unit will revert to its previous display.

To reset the reminder, press the **LED** button on your remote control 4 times, or press the **MANUAL CONTROL** button 3 times. If you don't reset the reminder, the "CL" indicator will flash again when you restart the unit.

Air Filter Replacement Reminder

After 2,880 hours of use, the display window on the indoor unit will flash "nF." This is a reminder to replace your filter. After 15 seconds, the unit will revert to its previous display.

To reset the reminder, press the **LED** button on your remote control 4 times, or press the **MANUAL CONTROL** button 3 times. If you don't reset the reminder, the "nF" indicator will flash again when you restart the unit.

! CAUTION

- Any maintenance and cleaning of outdoor unit should be performed by an authorized dealer or a licensed service provider.
- Any unit repairs should be performed by an authorized dealer or a licensed service provider.

Maintenance – Long Periods of Non-Use

If you plan not to use your air conditioner for an extended period of time, do the following:

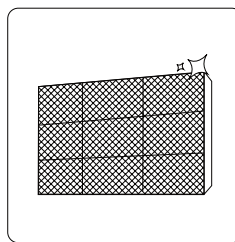

Clean all filters

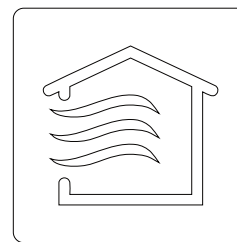

Turn on FAN function until unit dries out completely



Turn off the unit and disconnect the power

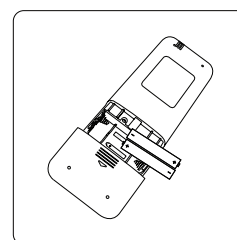

Remove batteries from remote control

Maintenance – Pre-Season Inspection

After long periods of non-use, or before periods of frequent use, do the following:

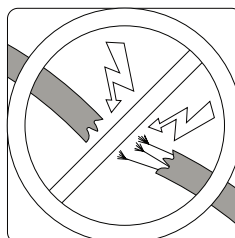

Check for damaged wires

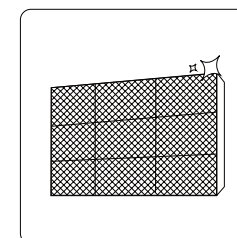

Clean all filters



Check for leaks

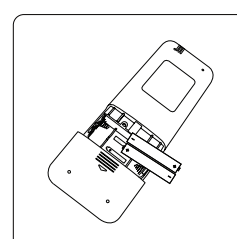

Replace batteries

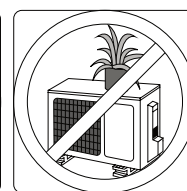
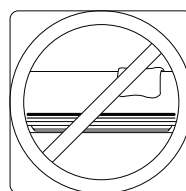

Make sure nothing is blocking all air inlets and outlets

Troubleshooting

4

! SAFETY PRECAUTIONS

If ANY of the following conditions occurs, turn off your unit immediately!

- The power cord is damaged or abnormally warm
- You smell a burning odor
- The unit emits loud or abnormal sounds
- A power fuse blows or the circuit breaker frequently trips
- Water or other objects fall into or out of the unit

DO NOT ATTEMPT TO FIX THESE YOURSELF! CONTACT AN AUTHORIZED SERVICE PROVIDER IMMEDIATELY!

Common Issues

The following problems are not a malfunction and in most situations will not require repairs.

Issue	Possible Causes
Unit does not turn on when pressing ON/OFF button	The Unit has a 3-minute protection feature that prevents the unit from overloading. The unit cannot be restarted within three minutes of being turned off.
The unit changes from COOL/HEAT mode to FAN mode	The unit may change its setting to prevent frost from forming on the unit. Once the temperature increases, the unit will start operating in the previously selected mode again.
	The set temperature has been reached, at which point the unit turns off the compressor. The unit will continue operating when the temperature fluctuates again.
The indoor unit emits white mist	In humid regions, a large temperature difference between the room's air and the conditioned air can cause white mist.
Both the indoor and outdoor units emit white mist	When the unit restarts in HEAT mode after defrosting, white mist may be emitted due to moisture generated from the defrosting process.

Issue	Possible Causes
The indoor unit makes noises	A rushing air sound may occur when the louver resets its position.
	A squeaking sound may occur after running the unit in HEAT mode due to expansion and contraction of the unit's plastic parts.
Both the indoor unit and outdoor unit make noises	Low hissing sound during operation: This is normal and is caused by refrigerant gas flowing through both indoor and outdoor units.
	Low hissing sound when the system starts, has just stopped running, or is defrosting: This noise is normal and is caused by the refrigerant gas stopping or changing direction.
	Squeaking sound: Normal expansion and contraction of plastic and metal parts caused by temperature changes during operation can cause squeaking noises.
The outdoor unit makes noises	The unit will make different sounds based on its current operating mode.
Dust is emitted from either the indoor or outdoor unit	The unit may accumulate dust during extended periods of non-use, which will be emitted when the unit is turned on. This can be mitigated by covering the unit during long periods of inactivity.
The unit emits a bad odor	The unit may absorb odors from the environment (such as furniture, cooking, cigarettes, etc.) which will be emitted during operations.
	The unit's filters have become moldy and should be cleaned.
The fan of the outdoor unit does not operate	During operation, the fan speed is controlled to optimize product operation.
Operation is erratic, unpredictable, or unit is unresponsive	<p>Interference from cell phone towers and remote boosters may cause the unit to malfunction.</p> <p>In this case, try the following:</p> <ul style="list-style-type: none"> • Disconnect the power, then reconnect. • Press ON/OFF button on remote control to restart operation.

NOTE: If problem persists, contact a local dealer or your nearest customer service center. Provide them with a detailed description of the unit malfunction as well as your model number.

Troubleshooting

When troubles occur, please check the following points before contacting a repair company.

Problem	Possible Causes	Solution
Poor Cooling Performance	Temperature setting may be higher than ambient room temperature	Lower the temperature setting
	The heat exchanger on the indoor or outdoor unit is dirty	Clean the affected heat exchanger
	The air filter is dirty	Remove the filter and clean it according to instructions
	The air inlet or outlet of either unit is blocked	Turn the unit off, remove the obstruction and turn it back on
	Doors and windows are open	Make sure that all doors and windows are closed while operating the unit
	Excessive heat is generated by sunlight	Close windows and curtains during periods of high heat or bright sunshine
	Too many sources of heat in the room (people, computers, electronics, etc.)	Reduce amount of heat sources
	Low refrigerant due to leak or long-term use	Check for leaks, re-seal if necessary and top off refrigerant
SILENCE function is activated(optional function)	SILENCE function can lower product performance by reducing operating frequency. Turn off SILENCE function.	

Problem	Possible Causes	Solution
The unit is not working	Power failure	Wait for the power to be restored
	The power is turned off	Turn on the power
	The fuse is burned out	Replace the fuse
	Remote control batteries are dead	Replace batteries
	The Unit's 3-minute protection has been activated	Wait three minutes after restarting the unit
	Timer is activated	Turn timer off
The unit starts and stops frequently	There's too much or too little refrigerant in the system	Check for leaks and recharge the system with refrigerant.
	Incompressible gas or moisture has entered the system.	Evacuate and recharge the system with refrigerant
	The compressor is broken	Replace the compressor
	The voltage is too high or too low	Install a manostat to regulate the voltage
Poor heating performance	The outdoor temperature is extremely low	Use auxiliary heating device
	Cold air is entering through doors and windows	Make sure that all doors and windows are closed during use
	Low refrigerant due to leak or long-term use	Check for leaks, re-seal if necessary and top off refrigerant
Indicator lamps continue flashing	<p>The unit may stop operation or continue to run safely. If the indicator lamps continue to flash or error codes appear, wait for about 10 minutes. The problem may resolve itself. If not, disconnect the power, then connect it again. Turn the unit on.</p> <p>If the problem persists, disconnect the power and contact your nearest customer service center.</p>	
Error code appears in the window display of indoor unit: <ul style="list-style-type: none"> • E0, E1, E2... • P1, P2, P3... • F1, F2, F3... 		

NOTE: If your problem persists after performing the checks and diagnostics above, turn off your unit immediately and contact an authorized service center.

The design and specifications are subject to change without prior notice for product improvement. Consult with the sales agency or manufacturer for details.

**CS368U-AB
16122000002334
20170929**

Manuel de l'utilisateur

Tous les numéros de modèle

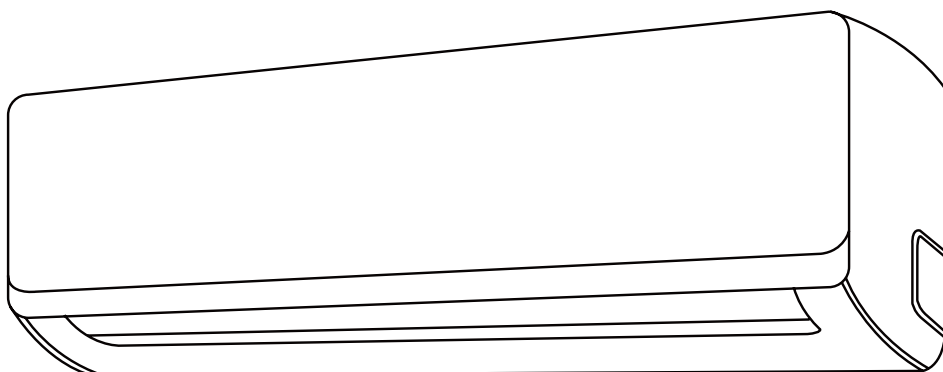

NOTE IMPORTANTE :

Nous vous remercions d'avoir acheté notre appareil. Avant d'installer ou d'utiliser ce produit, lisez attentivement ces instructions et conservez ce manuel pour consultation ultérieure.



Table des matières

Manuel du propriétaire

0 Mesures de sécurité04

1 Caractéristiques et fonctionnalités des unités.....06



2 Votre télécommande.....08

3 Comment utiliser les fonctions de base 11

- a. Fonction REFROIDISSEMENT 11
- b. Fonction AUTO..... 11
- c. Fonction VENTILATION..... 12
- d. Fonction DÉSHUMIDIFICATION 12
- e. Fonction CHAUFFAGE 12
- f. Réglage de l'angle du flux d'air 13
- g. Réglage de la fonction MINUTERIE 14
- h. Fonction FOLLOW ME (certaines unités) 16

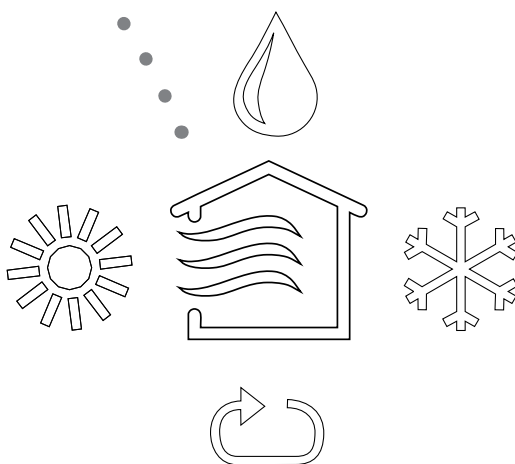

4	Comment utiliser les fonctions avancées	17
a.	Fonction SOMMEIL (certaines unités)	17
b.	Fonction TURBO (certaines unités)	17
c.	Fonction NETTOYAGE AUTOMATIQUE (certaines unités).....	17
d.	Fonction SILENCE (certaines unités).....	18
e.	Mise hors tension de l'écran LED	18
5	Opérations manuelles (sans télécommande)	19
6	Entretien et maintenance	13

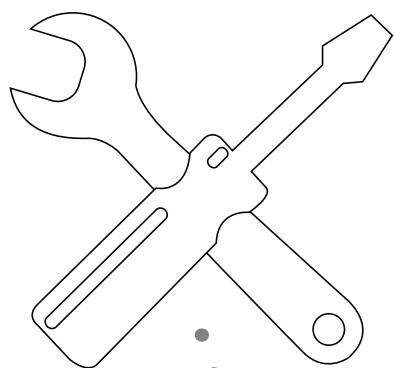

7 Dépannage.....22

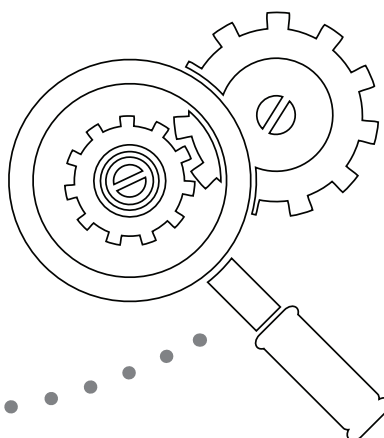

Mesures de sécurité

Lisez les mesures de sécurité avant de procéder à l'installation

Une mauvaise installation liée à l'omission d'instructions peut entraîner de graves dommages ou blessures. La gravité des dommages ou blessures potentielles est classée comme **AVERTISSEMENT** ou **MISE EN GARDE**.



AVERTISSEMENT

Ce symbole indique un risque de danger mortel ou de graves blessures.



MISE EN GARDE

Ce symbole indique un risque de blessures ou de dégâts matériels.



AVERTISSEMENT

Cet appareil n'est pas destiné à être utilisé par des personnes, y compris des enfants, souffrant de capacités physiques, sensorielles ou mentales réduites ou accusant un manque d'expérience et de connaissances sauf si elles sont supervisées ou ont reçu des instructions concernant l'emploi de cet appareil d'une personne responsable de leur sécurité. Les enfants ne doivent pas jouer avec l'appareil. Le nettoyage et l'entretien de l'appareil ne doivent pas être effectués par des enfants sans surveillance.

AVERTISSEMENTS CONCERNANT L'INSTALLATION

- Faites appel à un distributeur agréé pour installer cette thermopompe. Une installation inappropriée peut entraîner des fuites d'eau, des décharges électriques ou un incendie.
- Toutes les réparations, toute la maintenance et tous les déplacements de cette unité doivent être effectués par un technicien d'entretien agréé. Les réparations inappropriées peuvent entraîner de graves blessures ou dommages occasionnés au produit.

AVERTISSEMENTS CONCERNANT L'UTILISATION DU PRODUIT

- En cas de situation anormale (une odeur de brûlé par exemple), éteignez immédiatement l'unité et débranchez-la de la prise électrique. Contactez votre distributeur pour obtenir des instructions et éviter les décharges électriques, incendies ou blessures.
- **Ne pas** insérer vos doigts, des baguettes/tiges ou d'autres objets dans l'entrée ou la sortie d'air. Vous pourriez vous blesser, car le ventilateur tourne à haute vitesse.
- **Ne pas** utiliser de sprays inflammables, tels que des produits coiffants, de la laque ou des bombes de peinture, à proximité de l'unité. Cela pourrait déclencher un incendie ou une combustion.
- **Ne pas** faire fonctionner la thermopompe dans des lieux à proximité ou en présence de gaz combustibles. Le gaz émis peut s'accumuler autour de l'unité, ce qui pourrait provoquer une explosion.
- **Ne pas** faire fonctionner la thermopompe dans une pièce humide (p. ex. dans une salle de bain ou une buanderie). Cela pourrait entraîner des décharges électriques ou détériorer le produit.
- **Ne pas** exposer directement votre corps à l'air froid de la thermopompe pendant une longue période.

AVERTISSEMENTS SUR LE SYSTÈME ÉLECTRIQUE

- Utiliser uniquement le câble d'alimentation prévu à cet effet. Si le câble d'alimentation est endommagé, faites le remplacer par le fabricant ou un technicien de service agréé.
- Conserver la prise de courant propre. Nettoyer toute la poussière ou la saleté qui s'est accumulée à l'intérieur ou autour de la prise électrique. Les prises sales peuvent provoquer des incendies ou des décharges électriques.
- **Ne pas** tirer sur le câble d'alimentation pour débrancher l'unité. Tenir fermement la fiche de l'unité et tirez-la pour la débrancher de la prise. Tirer directement sur le câble, cela peut l'endommager, ce qui pourrait entraîner des incendies ou décharges électriques.
- **Ne pas** utiliser de rallonge électrique, ne prolongez pas manuellement le câble d'alimentation et ne branchez pas d'autres appareils sur la même prise que la thermopompe. Les mauvais raccordements électriques, une isolation de mauvaise qualité et une tension insuffisante peuvent déclencher un incendie.

AVERTISSEMENTS CONCERNANT LE NETTOYAGE ET LA MAINTENANCE

- Éteignez et débranchez toujours l'appareil avant de le nettoyer. Ne pas le faire pourrait provoquer des décharges électriques.
- **Ne pas** nettoyer la thermopompe en employant une quantité excessive d'eau.
- **Ne pas** nettoyer la thermopompe avec des produits nettoyants combustibles. Ces produits peuvent provoquer un incendie ou une déformation de l'appareil.

MISE EN GARDE

- Si vous utilisez la thermopompe avec d'autres brûleurs ou dispositifs de chauffage, ventilez convenablement la pièce pour éviter toute insuffisance d'oxygène.
- Éteignez et débranchez la thermopompe si vous prévoyez de ne pas l'utiliser pendant longtemps.
- Éteignez et débranchez l'unité en cas de tempêtes.
- Veillez à ce que la condensation d'eau puisse s'échapper sans obstruction de l'unité.
- **Ne pas** effectuer d'opérations sur le climatiseur lorsque vos mains sont humides. Cela pourrait entraîner des décharges électriques.
- **Ne pas** utiliser l'appareil dans un but autre que celui pour lequel il est conçu.
- **Ne pas** grimper ou placer d'objets sur le dessus de l'unité extérieure.
- **Ne pas** laisser la thermopompe fonctionner pendant une période prolongée alors que les portes ou fenêtres sont ouvertes ou si l'environnement est très humide.

Caractéristiques et fonctionnalités des unités

1

Pièces de l'unité

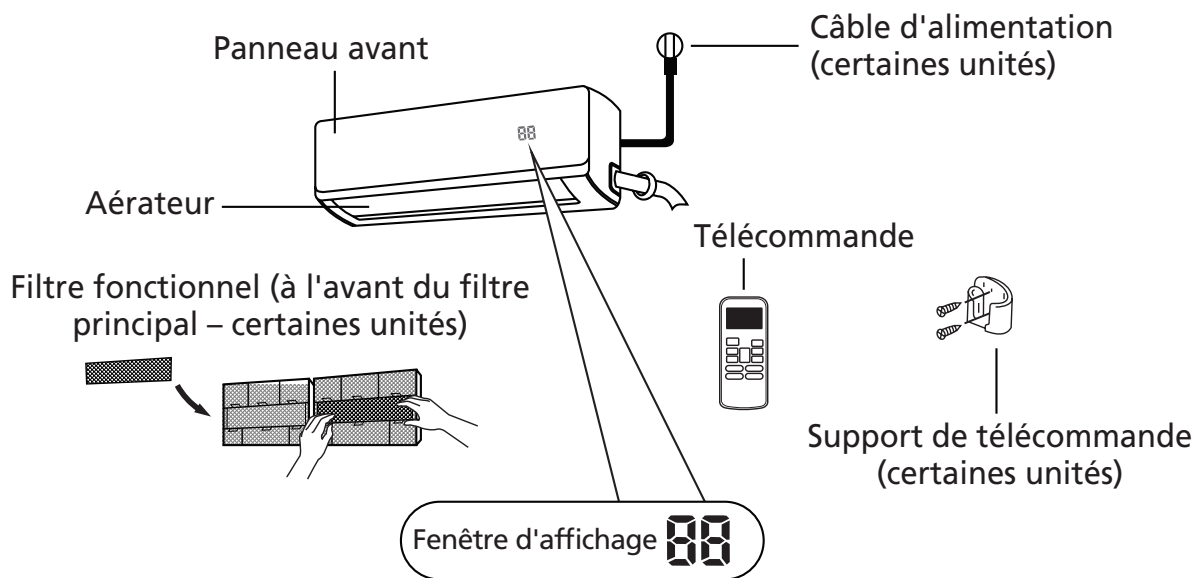

« **ON** » pendant 3 secondes lorsque :

- TIMER ON est réglé
- les options FRESH, SWING, TURBO, ou SILENCE sont activées

« **OF** » pendant 3 secondes lorsque :

- TIMER OFF est réglé
- les options FRESH, SWING, TURBO, ou SILENCE sont désactivées

« **cF** » lorsque le mode Climatisation est activé

« **dF** » lors le mode Dégivrage est activé

« **SC** » lorsque le mode Auto-Nettoyage est activé

« **FP** » lorsque la protection Antigél est activée

Signification du code d'affichage

En mode ventilation, l'appareil affiche la température de la pièce. Dans les autres modes, l'appareil affiche votre réglage de température.

Caractéristiques du produit

- Numéro de produit
- Dimensions de l'unité intérieure
- Dimensions de l'unité extérieure
- Pompe à chaleur/Chauffage électrique
- Télécommande

Fonctions principales

Votre nouvelle thermopompe peut :

- vous rafraîchir ;
- vous réchauffer (pour les unités à pompe à chaleur) ;
- déshumidifier l'air ;
- endosser le rôle de ventilateur.

Plage de températures

	Fonctionnement de la climatisation	Fonctionnement du chauffage	Fonctionnement de la déshumidification
Température de la pièce	17 ° - 32 °C (63 ° - 90 °F)	0 ° - 30 °C (32° à 86° F)	10 ° - 32 °C (50 ° - 90 °F)
Température extérieure	0° - 50 °C (32 ° - 122 °F)	-15°- 30 °C (5°-86 °F)	0 ° - 50 °C (32 ° - 122 °F)
	-15 ° - 50 °C (5 ° - 122 °F) (pour les modèles équipés de systèmes de climatisation basse température)	-25°- 30 °C (-13°-86 °F) (pour les NH21 modèles)	

Pour obtenir une explication détaillée de chacune des fonctions, reportez-vous à la section **Comment utiliser les fonctions de base**.

Autres fonctionnalités

• Redémarrage automatique

Si l'alimentation de l'appareil est coupée, celui-ci se remettra en marche automatiquement avec les réglages préalables une fois le courant rétabli.

• Anti-moisissures (certaines unités)

Lorsque vous éteignez l'unité alors qu'elle était en mode CLIMATISATION, AUTO (CLIMATISATION) ou DÉSHUMIDIFICATION, elle continue à fonctionner à une très faible puissance pour sécher l'eau condensée et empêcher le développement des moisissures.

• Contrôle Wi-Fi (certaines unités)

Le contrôle Wi-Fi vous permet de contrôler votre thermopompe à l'aide de votre téléphone mobile et d'une connexion Wi-Fi.

• Mémorisation de l'angle de l'aérateur à lames

Lorsque vous éteindrez votre unité, l'angle précédent de l'aérateur à lames est automatiquement rétabli.

• Détection de fuite de réfrigérant (certaines unités)

L'unité intérieure affiche automatiquement « EC » si elle détecte une fuite de réfrigérant.

Pour obtenir une explication détaillée des fonctionnalités avancées de votre unité (notamment au sujet du mode SOMMEIL, et de ses fonctions de nettoyage automatique), reportez-vous à la section **Comment utiliser les fonctions avancées**.

REMARQUE CONCERNANT LES ILLUSTRATIONS

Les illustrations de ce manuel ne sont fournies qu'à des fins explicatives. Il est possible que la forme de votre unité intérieure soit légèrement différente. La véritable forme de l'unité doit prévaloir.

Votre télécommande

2

Votre
télécommande

Avant de commencer à utiliser votre nouvelle thermopompe, n'oubliez pas de vous familiariser avec sa télécommande. Voici une brève présentation de la télécommande en elle-même. Pour obtenir des instructions expliquant comment faire fonctionner votre thermopompe, reportez-vous à la section **Comment utiliser les fonctions de base** de ce manuel.

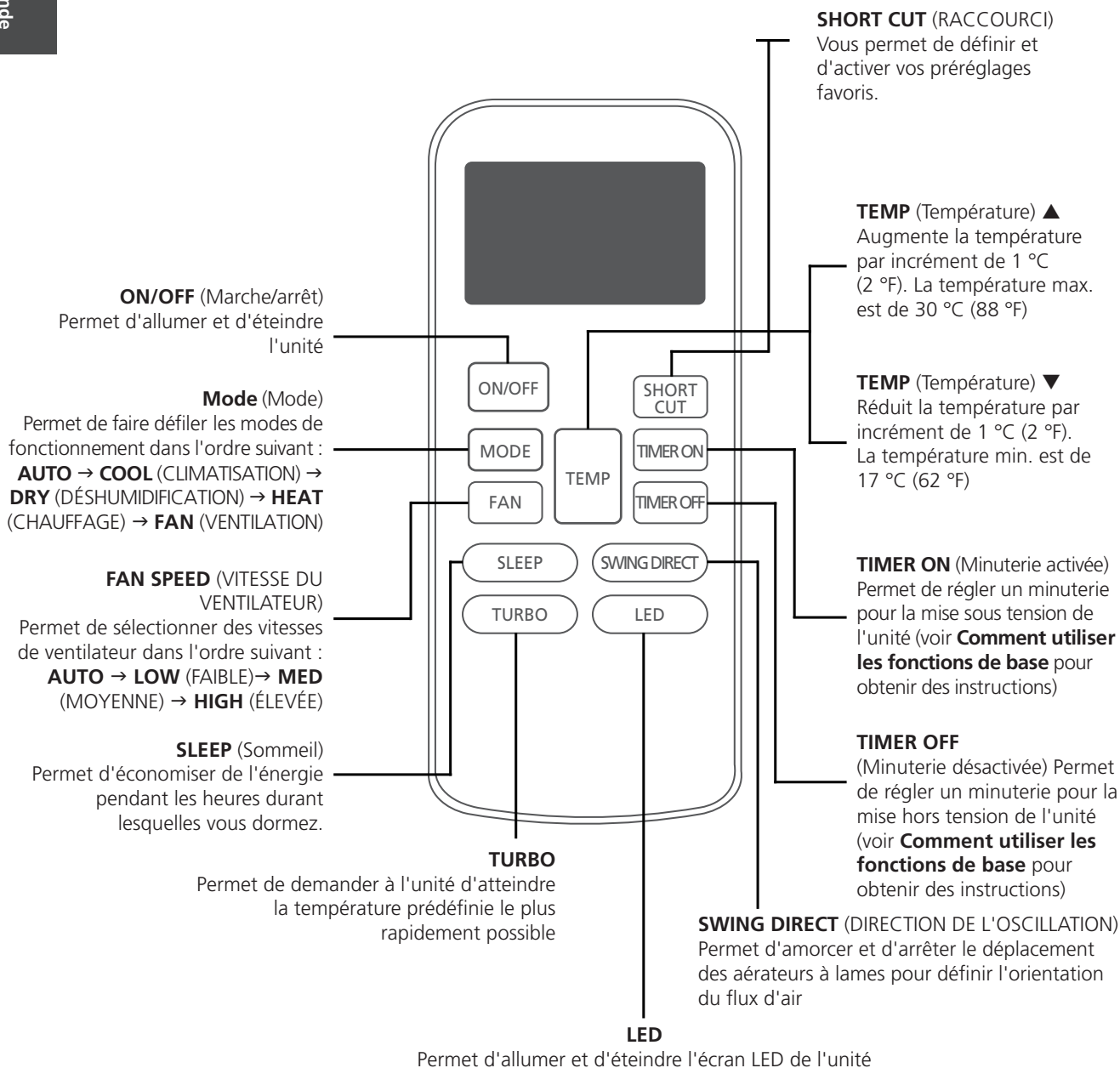

VOUS N'ÊTES PAS SÛR DE LA MANIÈRE DONT AGIT UNE FONCTION ?

Reportez-vous aux sections Comment utiliser les fonctions de base et **Comment utiliser les fonctions avancées** de ce manuel pour obtenir une description détaillée de la méthode d'utilisation de votre thermopompe.

REMARQUE SPÉCIALE

- Il est possible que le design des boutons de votre unité soit légèrement différent de celui de l'exemple fourni.
- Si votre unité intérieure n'est pas équipée d'une fonctionnalité, appuyez sur le bouton qui lui est spécifique sur la télécommande n'aura aucun effet.

Insertion et remplacement des piles

Votre thermopompe est fournie avec deux piles AAA. Mettez ces piles dans la télécommande avant de l'utiliser.

1. Faites glisser le couvercle qui se situe au dos de la télécommande vers le bas, en exposant ainsi le compartiment à piles.
2. Insérez les piles, en veillant à bien associer les signes « + » et « - » des piles à ceux du compartiment à piles.
3. Refaites glisser le couvercle du compartiment à piles pour le remettre en place.

REMARQUES CONCERNANT LES PILES

Pour optimiser les performances du produit :

- Ne mélangez pas d'anciennes et de nouvelles piles, ou des piles de types différents.
- Ne laissez pas les piles dans la télécommande si vous prévoyez de ne pas utiliser l'appareil pendant plus de 2 mois.



MISE AU REBUT DES PILES

Mettez les piles au rebut en tant que déchets municipaux non triés. Reportez-vous à la législation locale pour connaître la mise au rebut appropriée aux piles.

CONSEILS POUR L'UTILISATION DE LA TÉLÉCOMMANDE

- La télécommande doit être utilisée dans un rayon de 8 mètres de l'unité.
- L'unité bippera lorsqu'elle recevra le signal de la télécommande.
- Les rideaux, d'autres matériaux et la lumière du soleil peuvent perturber le récepteur de signal.
- Retirez les piles de la télécommande si vous prévoyez de ne pas l'utiliser pendant plus de 2 mois.

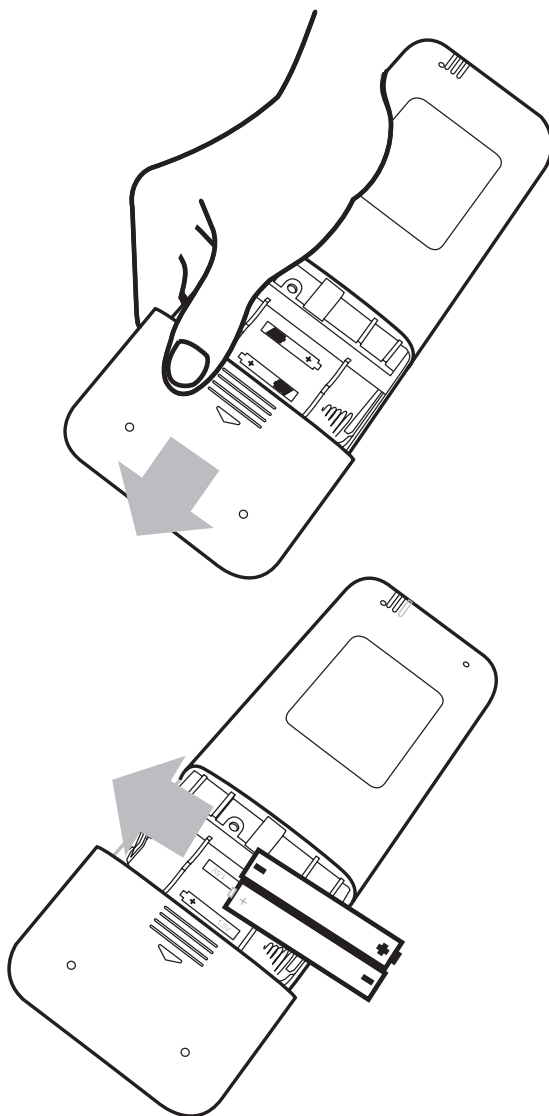

Fig. 2.1

Indicateurs de l'écran LCD de la télécommande

Indicateur de transmission

S'allume lorsque la télécommande envoie un signal à l'unité intérieure

Affichage MODE

Affiche le mode en cours, ce qui inclut :

- AUTO 
- COOL 
- DRY 
- HEAT 
- FAN 

Écran ON/OFF (Marche/arrêt)

Apparaît lorsque l'unité est allumée et disparaît lorsqu'elle est éteinte

Affichage TIMER ON (Minuterie activée)

S'affiche lorsque vous réglez la fonction MINUTERIE DE MISE SOUS TENSION

Affichage TIMER OFF (Minuterie désactivée)

S'affiche lorsque vous réglez la fonction MINUTERIE DE MISE HORS TENSION

Affichage SILENCE (Silence)

S'affiche lorsque la fonction SILENCE est activée



Affichage SLEEP (Sommeil)

S'affiche lorsque la fonction SLEEP est activée

Affichage FOLLOW ME (SUIS-MOI)

Indique que la fonction FOLLOW ME est activée

Affichage FAN SPEED (VITESSE DE VENTILATEUR)

Affiche la VITESSE DE VENTILATEUR sélectionnée :  HIGH (ÉLEVÉE),  MED (MOYENNE) ou  LOW (FAIBLE)

Cet écran n'affiche rien lorsque la vitesse est réglée sur AUTO ou en mode DÉSHUMIDIFICATION.

Écran Temperature/Timer (Température/Minuterie)

Affiche la température définie par défaut, ou les réglages des minuteurs lorsque vous utilisez les fonctions MINUTERIE DE MISE SOUS/HORS TENSION

- Plage de températures : 17-30 °C (62-88 °F)
- Plage de réglages des minuteurs : 0-24 heures

Cet écran n'affiche rien lorsque l'appareil fonctionne en mode VENTILATION.

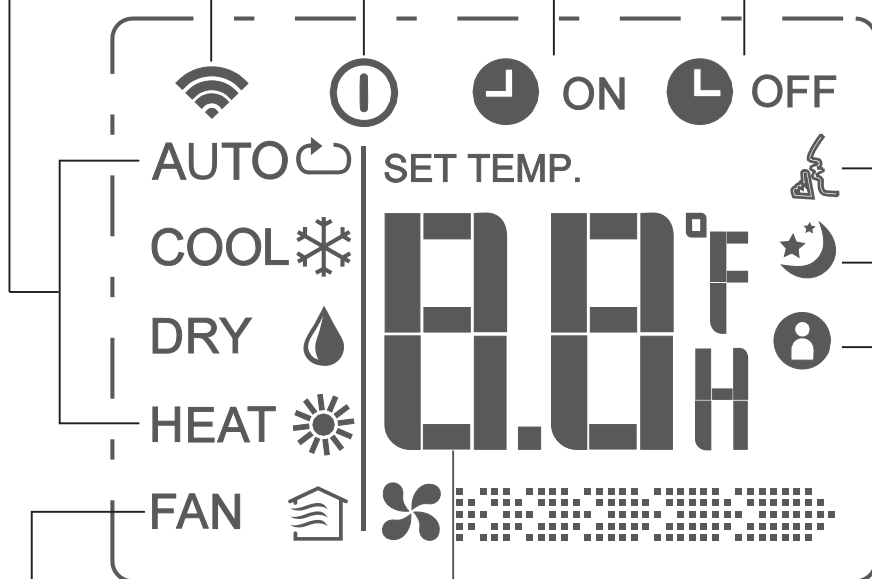

Comment utiliser les fonctions de base

3

Voici des instructions qui vous permettront d'utiliser les fonctions de base de votre climatiseur. Reportez-vous à la section **Comment utiliser les fonctions avancées** pour les fonctions qui ne sont pas abordées dans celle-ci.

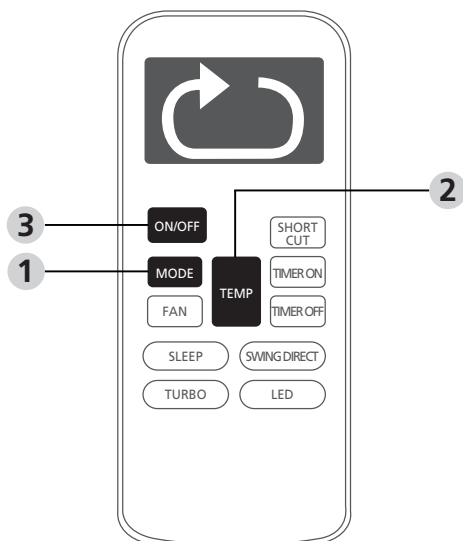

Fig. 3.1

REMARQUE : vous ne pouvez pas appuyer sur le bouton FAN SPEED (VITESSE DU VENTILATEUR) en mode AUTO.

Fonction CLIMATISATION

1. Appuyez sur le bouton **MODE** (Mode), puis sélectionnez le mode COOL (CLIMATISATION).
2. Définissez la température de votre choix en utilisant le bouton **TEMP ▲** (Température Haut) ou **TEMP ▼** (Température Bas).
3. Appuyez sur le bouton **FAN** (VENTILATEUR) pour sélectionner la vitesse du ventilateur : AUTO, LOW (FAIBLE), MED (MOYENNE) ou HIGH (ÉLEVÉE).
4. Appuyez sur le bouton **ON/OFF** (Marche/arrêt) pour allumer ou éteindre l'unité.

Fonction AUTO

RÉGLAGE DE LA TEMPÉRATURE

La température de fonctionnement des unités va de 17 à 30 °C (62 à 86 °F). Vous pouvez augmenter ou réduire la température définie par incrément de 1 °C (2 °F).

En mode AUTO, l'unité choisit automatiquement la fonction R, CHAUFFAGE, VENTILATION ou DÉSHUMIDIFICATION selon la température définie.

1. Appuyez sur le bouton **MODE** (Mode), puis sélectionnez AUTO.
2. Définissez la température de votre choix en utilisant le bouton **TEMP ▲** (Température Haut) ou **TEMP ▼** (Température Bas).
3. Appuyez sur le bouton **ON/OFF** (Marche/arrêt) pour allumer ou éteindre l'unité.

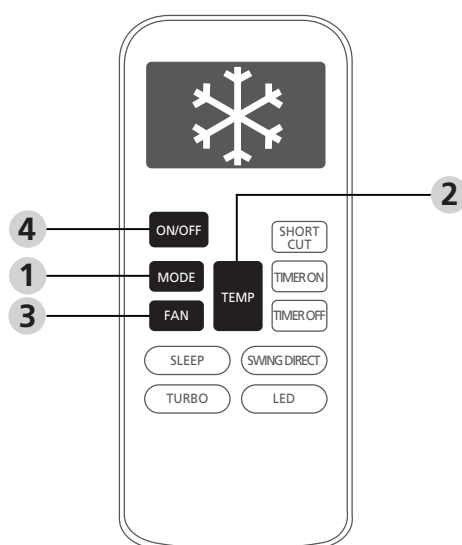

Fig. 3.2

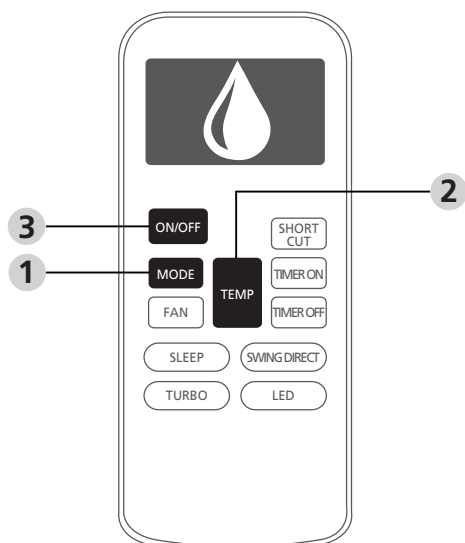

Fig. 3.3

Fonction FAN

1. Appuyez sur le bouton **MODE** (Mode), puis sélectionnez le mode FAN (VENTILATION).
2. Appuyez sur le bouton **FAN** (VENTILATEUR) pour sélectionner la vitesse du ventilateur : AUTO, LOW (FAIBLE), MED (MOYENNE) ou HIGH (ÉLEVÉE).
3. Appuyez sur le bouton **ON/OFF** (Marche/arrêt) pour allumer ou éteindre l'unité.

REMARQUE : vous ne pouvez pas régler la température en mode VENTILATION. Par conséquent, l'écran LCD de votre télécommande n'affichera pas la température.

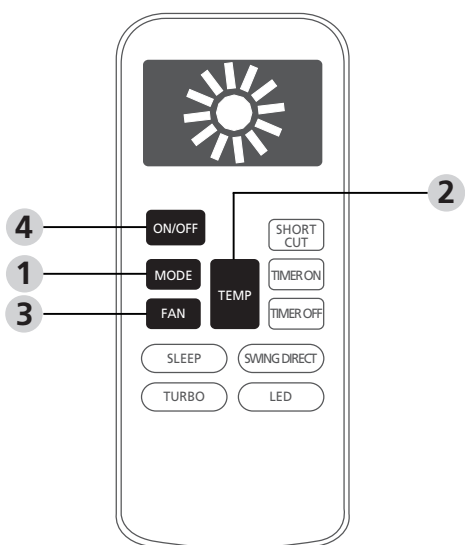

Fig. 3.5

Fonction DÉSHUMIDIFICATION

1. Appuyez sur le bouton **MODE** (Mode), puis sélectionnez le mode DRY (DÉSHUMIDIFICATION).
2. Définissez la température de votre choix en utilisant le bouton **TEMP ▲** (Température Haut) ou **TEMP ▼** (Température Bas).
3. Appuyez sur le bouton **ON/OFF** (Marche/arrêt) pour allumer ou éteindre l'unité.

REMARQUE : vous ne pouvez pas appuyer sur FAN SPEED (VITESSE DU VENTILATEUR) en mode DÉSHUMIDIFICATION.

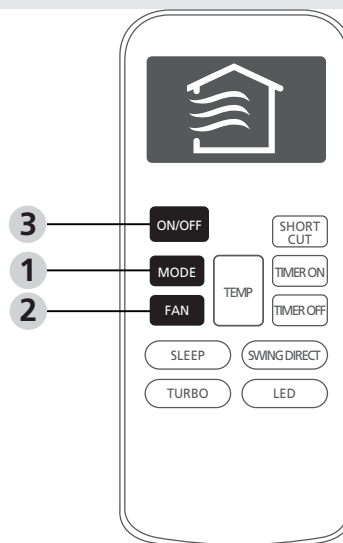

Fig. 3.4

Fonction CHAUFFAGE

1. Appuyez sur le bouton **MODE** (Mode), puis sélectionnez le mode HEAT (CHAUFFAGE).
2. Définissez la température de votre choix en utilisant le bouton **TEMP ▲** (Température Haut) ou **TEMP ▼** (Température Bas).
3. Appuyez sur le bouton **FAN** (VENTILATEUR) pour sélectionner la vitesse du ventilateur : AUTO, LOW (FAIBLE), MED (MOYENNE) ou HIGH (ÉLEVÉE).
4. Appuyez sur le bouton **ON/OFF** (Marche/arrêt) pour allumer ou éteindre l'unité.

REMARQUE : lorsque la température extérieure diminue, il est possible que les performances de la fonction CHAUFFAGE de votre unité en soient affectées. Dans de tels cas, nous vous recommandons d'utiliser ce climatiseur en l'associant à d'autres appareils de chauffage.

Réglage de l'angle du flux d'air

Réglage de l'angle vertical du flux d'air

Lorsque l'unité est allumée, utilisez le bouton **SWING DIRECT (DIRECTION D'OSCILLATION)** pour définir la direction (angle vertical) du flux d'air.

1. Appuyez une fois sur le bouton **SWING DIRECT (DIRECTION D'OSCILLATION)** pour activer l'aérateur à lames. Chaque fois que vous appuyez sur le bouton, il changera son angle de 6°. Appuyez sur le bouton jusqu'à ce que l'aérateur atteigne la direction de votre choix.
2. Pour faire continuellement osciller l'aérateur à lames de haut en bas, appuyez sur le bouton **SWING DIRECT (DIRECTION D'OSCILLATION)** et maintenez-le enfoncé pendant 3 secondes. Réappuyez sur ce bouton pour arrêter la fonction automatique.

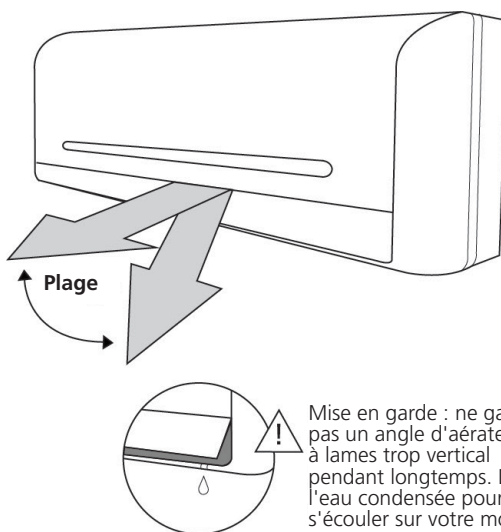

Fig. 3.6

Réglage de l'angle horizontal du flux d'air

L'angle horizontal du flux d'air doit être réglé manuellement. Emparez-vous de la tige du détecteur (voir **Fig. 3.7**) et ajustez manuellement sa position dans la direction de votre choix.

REMARQUE CONCERNANT L'ANGLE DE L'AÉRATEUR À LAMES

Lorsque vous utilisez le mode CLIMATISATION ou DÉSHUMIDIFICATION, ne réglez pas l'aérateur à lames à un angle trop vertical en le conservant pendant de longues périodes. De l'eau pourrait se condenser sur les lames de l'aérateur. Dans un tel cas, l'eau tombera au sol ou sur votre mobilier. (Voir **Fig. 3.6**)

Lorsque vous utilisez le mode CLIMATISATION ou CHAUFFAGE, régler l'aérateur à lames sur un angle trop vertical peut réduire les performances de l'unité, car le flux d'air est restreint par un tel angle.

Ne déplacez pas manuellement l'aérateur à lames. Vous pourriez le désynchroniser. Si cela se produit, éteignez l'unité et débranchez-la pendant quelques secondes. Ensuite, redémarrez-la. Cette opération réinitialisera l'aérateur à lames.

! MISE EN GARDE

Ne placez pas vos doigts dans ou à proximité du système de soufflage et d'aspiration de l'unité. Le ventilateur interne très rapide de l'unité pourrait vous blesser.

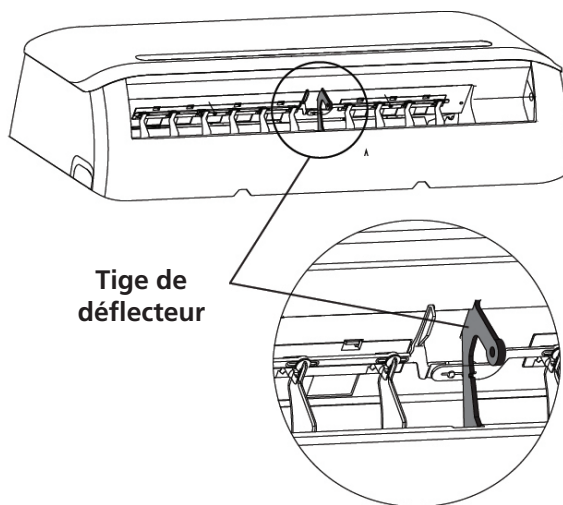

Fig. 3.7

Réglage de la fonction MINUTERIE

Votre climatiseur est équipé de deux fonctions en rapport avec le minuterie :

- **TIMER ON** (Minuterie activée) : permet de définir la durée après laquelle l'unité s'allumera automatiquement
- **TIMER OFF** (Minuterie désactivée) : permet de définir la durée après laquelle l'unité se mettra automatiquement hors tension

Fonction **TIMER ON** (Minuterie activée)

La fonction MINUTERIE DE MISE SOUS TENSION vous permet de définir une durée après laquelle l'unité s'allumera automatiquement, par exemple, dès que vous revenez chez vous après le travail.

1. Appuyez sur le bouton **TIMER ON** (Minuterie activée). Par défaut, la dernière durée que vous avez définie ainsi qu'un « h » (signifiant heures) apparaîtront à l'écran.

Remarque : ce nombre indique le nombre d'heures qui doivent s'écouler après l'heure en cours pour que l'unité s'allume selon vos souhaits. Par exemple, si vous réglez la fonction MINUTERIE DE MISE SOUS TENSION sur 2 heures, « 2.0 H » (2,0 h) apparaîtra à l'écran, et l'unité s'allumera dans 2 heures.

2. Appuyez sur le bouton **TIMER ON** (Minuterie activée) à plusieurs reprises pour définir le moment auquel vous souhaitez que l'unité s'allumera.
3. Patientez 2 secondes, et la fonction MINUTERIE DE MISE SOUS TENSION s'activera. L'écran digital de votre télécommande reviendra alors à l'affichage de la température.

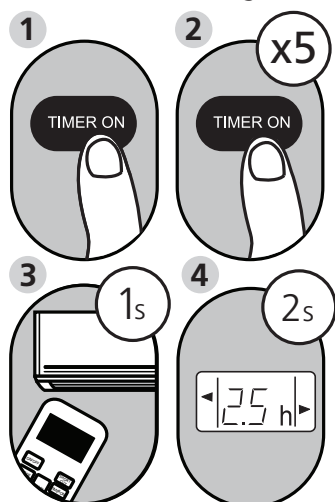

Exemple : Programmer l'unité pour qu'elle s'éteigne dans 2,5 heures

Fonction **TIMER OFF** (MINUTERIE DÉSACTIVÉE)

La fonction MINUTERIE DE MISE HORS TENSION vous permet de définir une durée après laquelle l'unité s'éteindra automatiquement, par exemple, lorsque vous vous réveillez.

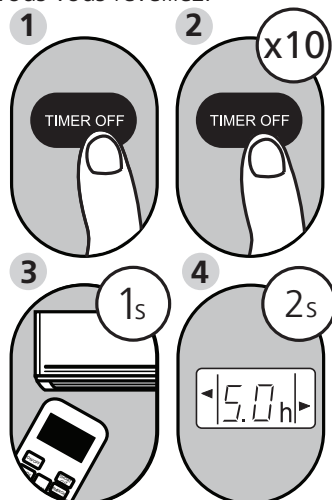

Exemple : Programmer l'unité pour qu'elle s'éteigne dans 5 heures

REMARQUE : Lorsque vous réglez la fonction MINUTERIE DE MISE SOUS TENSION ou MINUTERIE DE MISE HORS TENSION, jusqu'à 10 heures, la durée augmentera par incréments de 30 minutes à chaque fois que vous appuierez sur le bouton. De 10 à 24 heures, elle augmentera par incréments de 1 heure. Le minuterie reviendra à zéro après 24 heures. Vous pouvez désactiver ces fonctions en réglant leurs minuteurs sur « 0.0 H » (0,0 h).

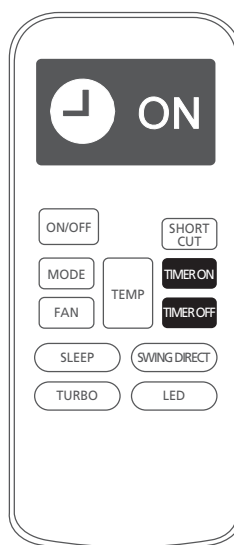

Continuez à appuyer sur le bouton **TIMER ON** (MINUTERIE DE MISE SOUS TENSION) ou **TIMER OFF** (MINUTERIE DE MISE HORS TENSION) jusqu'à ce que vous ayez atteint la durée souhaitée.

Fig. 3.8

Régler simultanément les fonctions MINUTERIE DE MISE SOUS TENSION et MINUTERIE DE MISE HORS TENSION

Gardez à l'esprit que les durées que vous définissez pour les deux fonctions font référence au nombre d'heures qui s'écoulent après l'heure en cours.

Supposons par exemple qu'il est actuellement 13:00 et que vous souhaitez que l'unité s'allume automatiquement à 19:00. Vous souhaitez qu'elle fonctionne pendant 2 heures, puis s'éteigne à 21:00.

Procédez comme suit :

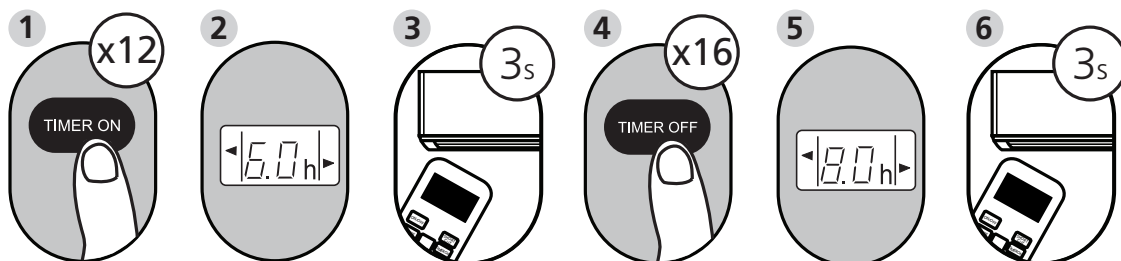

Exemple : Régler l'unité pour qu'elle s'allume dans 6 heures, fonctionne 2 heures, puis s'éteigne.
(Voir Fig. 3.9)

Affichage télécommande

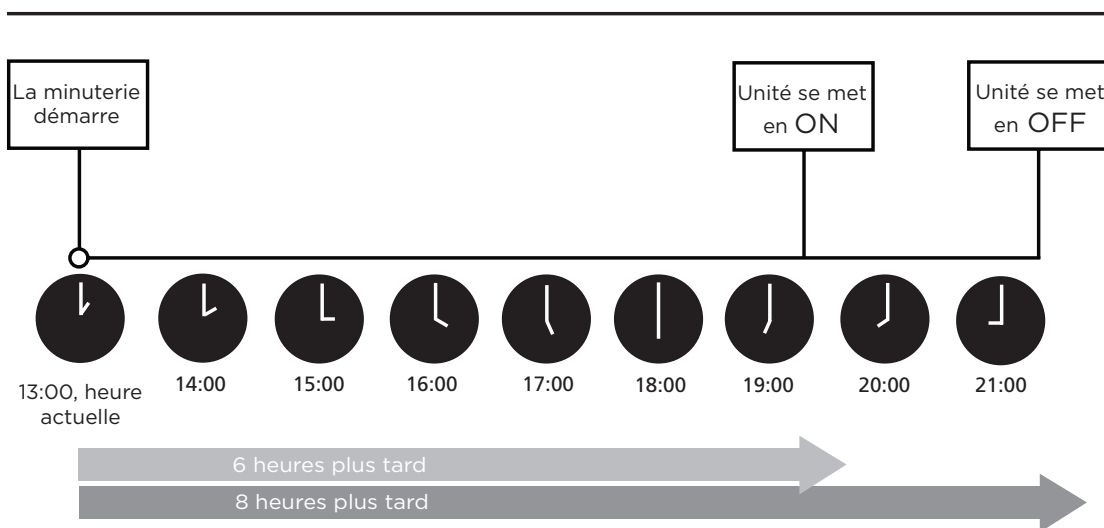
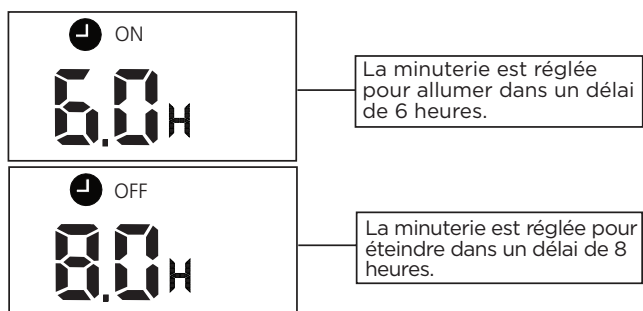

Fig. 3.9

Fonction FOLLOW ME (certaines unités)

La fonction FOLLOW ME permet à la télécommande de mesurer la température du lieu où elle se trouve. Lorsque vous utilisez la fonction AUTO, CLIMATISATION ou CHAUFFAGE, la température ambiante est mesurée à partir de la télécommande (au lieu de l'être à partir de l'unité en elle-même). Cela permet à la thermopompe d'optimiser la température de votre environnement et vous garantit un confort maximal.

1. Appuyez sur le bouton **FOLLOW ME** (Suivez-moi) pour activer cette fonction. La télécommande enverra un signal de température à l'unité intérieure toutes les trois minutes.
2. Réappuyez sur le bouton **FOLLOW ME** (Suivez-moi) pour désactiver cette fonction.

Obtention de performances optimales :

Les performances optimales des modes CLIMATISATION, CHAUFFAGE et DÉSHUMIDIFICATION peuvent être obtenues sur les plages de températures suivantes. Lorsque vous utilisez votre thermopompe en dehors de ces plages, certaines fonctionnalités de protection s'activeront, et l'unité fonctionnera donc d'une manière moins optimale.

	Mode CLIMATISATION	Mode CHAUFFAGE	Mode DÉSHUMIDIFICATION
Température de la pièce	17 °C à 32 °C (63 °F à 90 °F)	0 °C à 30 °C (32 °F à 86 °F)	10 °C à 32 °C (50 °F à 90 °F)
Température extérieure	0 °C à 50 °C (32 °F à 122 °F)	-15 °C à 30 °C (5 °F à 86 °F)	0 °C à 50 °C (32 °F à 122 °F)
	-15 °C à 50 °C (5 °F à 122 °F) (Pour les modèles équipés de systèmes de climatisation à faible température.)	-25°- 30 °C (-13°-86 °F) (pour les NH21 modèles)	

POUR LES UNITÉS ÉQUIPÉES D'UN CHAUFFAGE ÉLECTRIQUE AUXILIAIRE

Lorsque la température extérieure est inférieure à 0 °C, nous vous recommandons vivement de garder l'unité branchée en permanence pour garantir la fluidité et la continuité de ses performances.

Pour optimiser encore davantage les performances de votre unité, procédez comme suit :

- Gardez les portes et fenêtres fermées
- Limitez l'énergie utilisée en employant les fonctions MINUTERIE DE MISE SOUS TENSION et MINUTERIE DE MISE HORS TENSION
- N'obstruez pas les entrées et sorties d'air
- Inspectez et nettoyez régulièrement les filtres à air

Comment utiliser les fonctions avancées

4

Voici des instructions qui vous permettront d'utiliser les fonctions avancées de votre climatiseur.

Fonction SOMMEIL (certaines unités)

La fonction SOMMEIL est utilisée pour réduire l'énergie consommée lorsque vous dormez (et lorsque vous n'avez pas besoin que la température reste stable pour être à l'aise). Cette fonction ne peut être activée que via la télécommande. Appuyez sur le bouton **SLEEP (Sommeil)** lorsque vous êtes prêt à aller dormir. En mode CLIMATISATION, l'unité augmentera la température de 1 °C (2 °F) au bout d'une heure, puis l'augmentera de nouveau de 1 °C (2 °F) après une heure supplémentaire. En mode CHAUFFAGE, l'unité diminuera la température de 1 °C (2 °F) au bout d'une heure, puis la réduira de nouveau de 1 °C (2 °F) après une heure supplémentaire. Cette nouvelle température sera maintenue pendant 7 heures, puis l'unité s'éteindra automatiquement.

Remarque : la fonction SOMMEIL n'est pas accessible en mode VENTILATION ou DÉSHUMIDIFICATION.

Fonction TURBO (certaines unités)

La fonction TURBO fait « travailler » l'unité plus intensément pour que la température que vous avez définie soit atteinte le plus rapidement possible.

- Lorsque vous appuyez sur le bouton **TURBO** en mode **CLIMATISATION**, l'unité émet un souffle d'air plus puissant pour accélérer le processus de refroidissement.
- Lorsque vous appuyez sur le bouton TURBO en mode CHAUFFAGE, les éléments chauffants PTC des unités qui en sont équipées s'activeront et accéléreront le processus de réchauffement.

Fonction NETTOYAGE AUTOMATIQUE (certaines unités)

Des bactéries transportées dans l'air peuvent se développer dans l'humidité qui se condense autour des échangeurs de chaleur de l'unité. Dans le cadre d'une utilisation régulière, la plupart de cette humidité s'évapore de l'unité. Si vous appuyez sur le bouton SELF CLEAN (NETTOYAGE AUTOMATIQUE), votre unité procédera à son nettoyage automatique. Le cycle de nettoyage dure 30 minutes, après

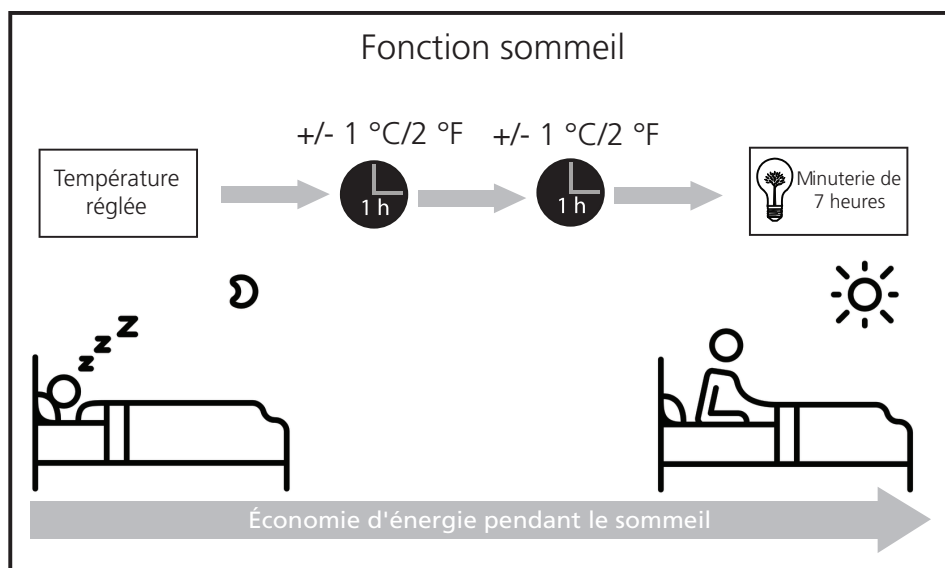

Fig. 4.1

quoi, l'unité s'éteindra automatiquement. Si vous appuyez sur le bouton **SELF CLEAN** (NETTOYAGE AUTOMATIQUE) au milieu du cycle, cela annulera l'opération et éteindra l'unité.

Vous pouvez utiliser le **NETTOYAGE AUTOMATIQUE** aussi souvent que vous le souhaitez.

Remarque : vous ne pouvez activer cette fonction qu'en mode REFROIDISSEMENT ou DÉSHUMIDIFICATION.

Fonction SILENCE (certaines unités)

Appuyez sur le bouton **SILENCE** pour que l'unité fonctionne à basse fréquence. L'unité utilisera son ventilateur à faible vitesse, réduisant ainsi le bruit qu'elle produit.

Remarque : il est possible que les performances de l'unité diminuent en raison de la faible fréquence et de la vitesse de ventilateur réduite.

Mise hors tension de l'écran LED

Si vous êtes sensible à la lumière lorsque vous êtes sur le point de vous endormir, vous pouvez appuyer sur le bouton LED pour éteindre l'écran LED de l'unité intérieure. Réappuyez sur ce bouton pour rallumer l'écran.

Opérations manuelles (sans télécommande)

5

Comment faire fonctionner votre unité sans la télécommande

Si votre télécommande ne fonctionne pas, vous pouvez utiliser votre unité grâce au bouton **MANUAL CONTROL (CONTRÔLE MANUEL)** qui se situe sur l'unité intérieure. Notez que les opérations manuelles ne sont pas une solution à long terme. Nous vous recommandons plutôt vivement de faire fonctionner votre unité à l'aide de votre télécommande.

AVANT TOUTE OPÉRATION MANUELLE

L'unité doit être éteinte avant que vous n'effectuez des opérations manuelles.

Pour effectuer des opérations manuelles sur votre unité :

1. Ouvrez le panneau avant de l'unité intérieure.
2. Trouvez le bouton **MANUAL CONTROL (CONTRÔLE MANUEL)** qui se situe du côté droit de l'unité.
3. Appuyez une fois sur le bouton **MANUAL CONTROL (Commande manuelle)** pour activer le mode FORCED AUTO (AUTO forcé).
4. Appuyez de nouveau sur le bouton **MANUAL CONTROL (Commande manuelle)** pour activer le mode FORCED COOLING (Climatisation forcée).
5. Appuyez une troisième fois sur le bouton **MANUAL CONTROL (Commande manuelle)** pour éteindre l'unité.
6. Refermez le panneau avant.

! MISE EN GARDE

Le bouton manuel n'est conçu qu'à des fins de tests et pour les urgences. N'utilisez pas cette fonction à moins que vous ne perdiez la télécommande ou qu'il ne vous soit absolument nécessaire de le faire. Pour rétablir le fonctionnement conventionnel, utilisez la télécommande pour activer l'unité.

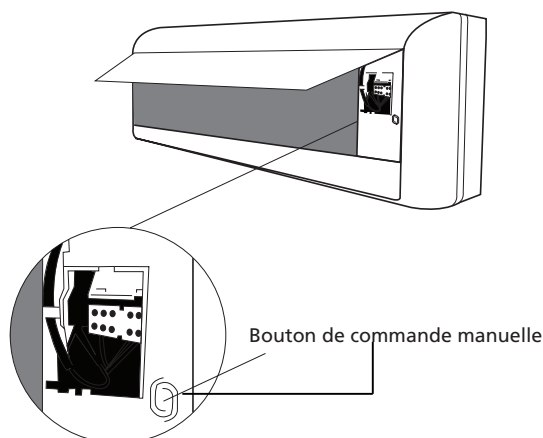

Nettoyage de votre unité intérieure

⚠ AVANT DE PROCÉDER AU NETTOYAGE OU À LA MAINTENANCE

ÉTEIGNEZ TOUJOURS VOTRE SYSTÈME DE THERMOPOMPE ET DÉCONNECTEZ SON ALIMENTATION AVANT DE LE NETTOYER OU D'EN EFFECTUER LA MAINTENANCE.

⚠ MISE EN GARDE

N'utilisez qu'un chiffon doux sec pour laver l'unité. Si l'unité est particulièrement sale, vous pouvez utiliser un chiffon trempé dans de l'eau chaude pour la laver.

- **N'utilisez pas** de produits chimiques ou de tissus traités chimiquement pour nettoyer l'unité.
- **N'utilisez pas** de benzène, de diluant pour peinture, de poudre à polir ou d'autres solvants pour nettoyer l'unité. Ces produits peuvent fissurer la surface de plastique ou la déformer.
- **N'utilisez pas** d'eau plus chaude que 40 °C (104 °F) pour nettoyer le panneau avant. L'eau plus chaude peut entraîner une déformation ou une décoloration de ce panneau.

Nettoyage de votre filtre à air

Si votre thermopompe est encombrée, cela peut en réduire l'efficacité, mais aussi présenter un risque pour votre santé. N'oubliez pas de nettoyer le filtre une fois toutes les deux semaines.

1. Soulevez le panneau avant de l'unité intérieure.
2. Saisissez la languette de l'extrémité du filtre, poussez-la légèrement vers le haut, puis tirez-la légèrement vers vous.
3. Tirez maintenant vers le bas pour extraire le filtre.
4. Si votre filtre est muni d'un petit filtre rafraîchisseur d'air, détachez-le du plus grand filtre. Nettoyez ce filtre rafraîchisseur d'air avec un aspirateur à main.
5. Nettoyez le grand filtre à air avec de l'eau chaude savonneuse. N'utilisez que du détergent doux.

6. Rincez le filtre à l'eau fraîche, puis secouez-le pour éliminer l'excès d'eau.
7. Séchez-le dans un endroit sec et frais, évitez de l'exposer directement au soleil.
8. Une fois qu'il est sec, rattachez le le filtre rafraîchisseur d'air au filtre plus grand, puis faites glisser l'ensemble en place, dans l'unité intérieure.
9. Refermez le panneau avant de l'unité intérieure.

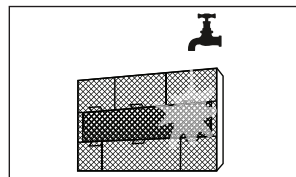
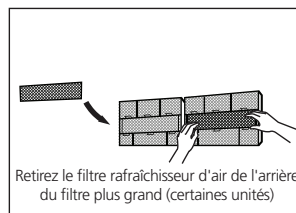
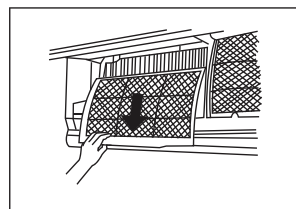
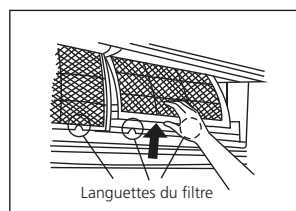

Fig. 6.1

⚠ MISE EN GARDE

Ne touchez pas le filtre (Plasma) rafraîchisseur d'air pendant au moins 10 minutes après avoir éteint l'appareil.

! MISE EN GARDE

- Avant de changer le filtre ou de le nettoyer, éteignez l'unité et déconnectez son alimentation.
- Lorsque vous retirez le filtre, ne touchez pas les pièces métalliques de l'unité. Leurs bords métalliques tranchants peuvent vous couper.
- N'utilisez pas d'eau pour le nettoyage interne de l'unité intérieure. Elle pourrait détruire l'isolation, ce qui pourrait entraîner des décharges électriques.
- N'exposez pas directement le filtre au soleil lorsque vous le faites sécher. Il pourrait rétrécir.

Rappels concernant le filtre à air (optionnels)

Rappel pour le nettoyage du filtre à air

Après 240 heures d'utilisation, l'écran de l'unité intérieure affichera une fenêtre comportant un indicateur « CL » clignotant. Cet indicateur apparaît pour vous rappeler que vous devez nettoyer votre filtre à air. Après 15 secondes, l'unité reviendra à son écran initial.

Pour réinitialiser le rappel, appuyez sur le bouton **LED** de votre télécommande à 4 reprises, ou appuyez sur le bouton **MANUAL CONTROL** (CONTRÔLE MANUEL) à 3 reprises. Si vous ne réinitialisez pas le rappel, l'indicateur « CL » clignotera de nouveau lorsque vous redémarrerez l'unité.

Rappel pour le remplacement du filtre à air

Après 2 880 heures d'utilisation, l'écran de l'unité intérieure affichera une fenêtre comportant un indicateur « nF » clignotant. Cet indicateur apparaît pour vous rappeler que vous devez remplacer votre filtre à air. Après 15 secondes, l'unité reviendra à son écran précédent.

Pour réinitialiser le rappel, appuyez sur le bouton **LED** de votre télécommande à 4 reprises, ou appuyez sur le bouton **MANUAL CONTROL** (CONTRÔLE MANUEL) à 3 reprises. Si vous ne réinitialisez pas le rappel, l'indicateur « nF » clignotera à nouveau lorsque vous redémarrerez l'unité.

! MISE EN GARDE

- La maintenance et le nettoyage de l'unité extérieure doivent être effectués par un distributeur agréé ou un fournisseur de services habilité.
- Toutes les réparations d'unités doivent être effectuées par un distributeur agréé ou par un fournisseur de services habilité.

Maintenance – Longues périodes d'inutilisation

Si vous prévoyez de ne pas utiliser votre thermopompe pendant longtemps, procédez comme suit :

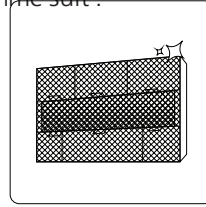

Nettoyez tous les filtres

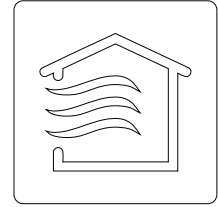

Activez la fonction FAN (Ventilateur) jusqu'à ce que l'unité sèche complètement.

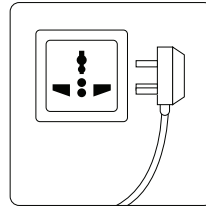

Éteignez et débranchez l'unité

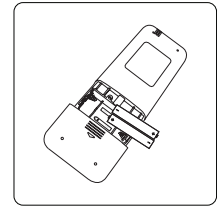

Retirez les piles de la télécommande

Maintenance – Inspection préaison

Après les longues périodes d'inutilisation et avant les périodes d'utilisations fréquentes, procédez comme suit :

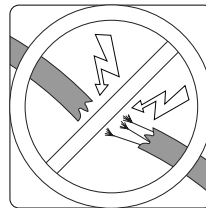

Vérifiez qu'aucun câble n'est endommagé

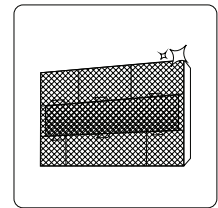

Nettoyez tous les filtres



Vérifiez qu'il n'y a pas de fuites

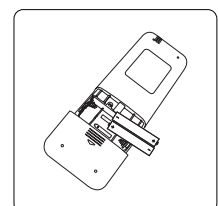

Remplacez les piles

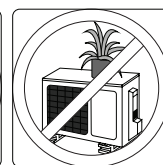
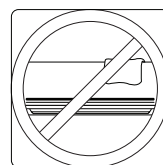

Assurez-vous que rien n'obstrue les entrées et sorties d'air

! MESURES DE SÉCURITÉ

Si L'UNE des conditions suivantes intervient, éteignez immédiatement votre unité !

- Le câble d'alimentation est endommagé ou anormalement chaud
- Vous sentez une odeur de brûlé
- L'unité émet beaucoup de bruit ou des bruits anormaux
- Un fusible saute ou le disjoncteur se déclenche fréquemment
- De l'eau ou d'autres objets sont tombés dans l'unité ou en sont sortis

N'ESSAYEZ PAS DE RÉSOUDRE CES PROBLÈMES VOUS-MÊME ! CONTACTEZ IMMÉDIATEMENT UN FOURNISSEUR DE SERVICES AGRÉÉ !

Problèmes courants

Les problèmes suivants ne constituent pas un dysfonctionnement ; dans la plupart des cas, ils ne nécessiteront aucune réparation.

Problème	Causes possibles
L'unité ne s'allume pas lorsque j'appuie sur le bouton ON/OFF	L'unité est équipée d'une fonctionnalité de protection de 3 minutes pour empêcher sa surcharge. L'unité ne peut pas être redémarrée dans les trois minutes qui suivent son arrêt.
L'unité passe du mode CLIMATISATION/CHAUFFAGE au mode VENTILATION	L'unité change de mode pour éviter la formation de givre. L'unité recommencera à fonctionner dans le mode précédent une fois que la température augmentera.
	La température définie a été atteinte, puis l'unité a éteint son compresseur. Le fonctionnement de l'unité reprendra une fois que la température fluctuera.
L'unité intérieure émet une buée blanche	Dans les régions humides, de la buée blanche peut apparaître si la différence entre la température ambiante de la pièce et la température de l'air conditionné est considérable.
L'unité intérieure et l'unité extérieure émettent toutes deux de la buée blanche	Lorsque l'unité redémarre en mode CHAUFFAGE suite à un dégivrage, il est possible qu'elle émette de la buée blanche en raison de l'humidité générée par le processus de dégivrage.

Problème	Causes possibles
L'unité intérieure génère des bruits	Il est aussi possible que vous entendiez de l'air précipité lorsque l'aérateur à lames revient en place.
	Il est possible que vous entendiez ce grincement après avoir utilisé l'unité en mode CHAUFFAGE. Il est lié à l'expansion et à la contraction de ses pièces de plastique.
L'unité intérieure et l'unité extérieure génèrent toutes deux des bruits	Faible sifflement lors du fonctionnement : ce sifflement est normal, il est provoqué par le gaz réfrigérant qui traverse l'unité intérieure et l'unité extérieure.
	Il est aussi possible que vous entendiez un faible sifflement lorsque le système démarre, lorsqu'il vient de s'arrêter ou lors du dégivrage : Ce bruit est normal, il est provoqué par le gaz réfrigérant qui s'arrête de circuler ou change de direction.
	Grincement : l'expansion et la contraction des pièces de plastique et des pièces métalliques, qui sont des phénomènes normaux qui se produisent en cas de changement de température lors du fonctionnement, peuvent générer des grincements.
L'unité extérieure génère des bruits	L'unité émettra différents sons selon son mode de fonctionnement en cours.
L'unité intérieure ou extérieure émet de la poussière	Il est possible que de la poussière s'accumule au niveau de l'unité durant les longues périodes d'inutilisation. L'unité émettra donc de la poussière à sa mise sous tension. Vous pouvez limiter ce phénomène en recouvrant l'unité durant les longues périodes d'inactivité.
L'unité émet une mauvaise odeur	Il est possible que l'unité absorbe les odeurs présentes dans l'environnement (par exemple, les odeurs du mobilier, des odeurs de cuisine, des odeurs de cigarettes, etc.). L'unité émettra ces odeurs lors de son fonctionnement.
	Les filtres de l'unité ont moisi et devraient être nettoyés.
Le ventilateur de l'unité extérieure ne fonctionne pas	La vitesse du ventilateur du produit est contrôlée lorsqu'il est en marche pour optimiser son fonctionnement.
Le fonctionnement est erratique ou imprévisible, ou l'unité ne répond pas	Il est possible que des interférences liées aux tours de téléphonie cellulaire et aux amplificateurs distants perturbent le bon fonctionnement de l'unité.
	<p>Dans ce cas, essayez de procéder comme suit :</p> <ul style="list-style-type: none"> • Déconnectez l'alimentation, puis reconnectez-la. • Appuyez sur le bouton ON/OFF de la télécommande pour redémarrer.

REMARQUE : si le problème persiste, contactez un distributeur local ou votre centre d'entretien de service clientèle le plus proche. Fournissez-lui une description détaillée du dysfonctionnement de l'unité, ainsi que le numéro de votre modèle.

Dépannage

En cas de problème, veuillez vérifier les points suivants avant de contacter une société de réparation.

Problèmes	Causes possibles	Solution
Mauvaises performances de la climatisation	La température définie est peut-être plus élevée que la température ambiante de la pièce	Réduisez la température définie
	L'échangeur de chaleur de l'unité intérieure ou de l'unité extérieure est sale	Nettoyez l'échangeur de chaleur affecté
	Le filtre à air est sale	Retirez-le et nettoyez-le conformément aux instructions
	L'entrée ou la sortie d'air de l'une des unités est obstruée	Éteignez l'unité, éliminez l'obstruction et remettez l'unité en marche
	Les portes et fenêtres sont ouvertes	Vérifiez que toutes les portes et fenêtres sont fermées lorsque vous faites fonctionner l'unité
	Le soleil génère une chaleur excessive	Fermez les fenêtres et rideaux lors des périodes de forte chaleur ou luminosité
	Trop de sources de chaleur dans la pièce et (individus, ordinateurs, produits électroniques, etc.)	Réduisez le nombre de sources de chaleur
	La quantité de réfrigérant disponible est faible en raison d'une fuite ou d'une utilisation à long terme	Vérifiez qu'il n'y a pas de fuites, renouvelez l'étanchéité si nécessaire et rechargez le système en réfrigérant
	La fonction SILENCE est activée	Il est possible que la fonction SILENCE diminue les performances du produit étant donné que sa fréquence de fonctionnement est réduite. Désactivez la fonction SILENCE.

Problèmes	Causes possibles	Solution
L'unité ne fonctionne pas	Défaillance d'alimentation	Attendez que l'alimentation soit rétablie
	L'interrupteur est sur Off	Actionnez l'interrupteur
	Le fusible est grillé	Remplacez-le
	Les piles de la télécommande sont usées	Remplacez les piles
	La protection de 3 minutes de l'unité s'est activée	Patientez trois minutes pour redémarrer l'unité
	Une minuterie est activé	Désactivez cette minuterie
L'unité démarre et s'arrête fréquemment	Il y a trop ou trop peu de réfrigérant dans le système	Vérifiez qu'il n'y a pas de fuite et rechargez le système en réfrigérant.
	Du gaz non comprimable ou de l'humidité a pénétré le système.	Évacuez et rechargez le système en réfrigérant
	Le compresseur est en panne	Remplacez-le
	La tension est trop faible ou trop élevée	Installez un manostat pour réguler la tension
Mauvaises performances de chauffage	La température extérieure est inférieure à 7 °C (44.5 °F)	Utilisez un dispositif de chauffage auxiliaire
	De l'air froid entre par les portes et fenêtres	Assurez-vous que toutes les portes et fenêtres sont fermées lorsque vous utilisez le système
	La quantité de réfrigérant disponible est faible en raison d'une fuite ou d'une utilisation à long terme	Vérifiez qu'il n'y a pas de fuites, renouvelez l'étanchéité si nécessaire et rechargez le système en réfrigérant
Les voyants indicateurs continuent à clignoter	Il est possible que l'unité cesse de fonctionner ou qu'elle continue à fonctionner en toute sécurité. Si les voyants continuent à clignoter, ou si des codes d'erreur apparaissent, patientez environ 10 minutes. Il est possible que le problème se résolve de lui-même.	
Un code d'erreur apparaît dans une fenêtre à l'écran de l'unité intérieure :	Si ce n'est pas le cas, déconnectez l'alimentation et reconnectez-la. Allumez l'unité.	
<ul style="list-style-type: none"> • E0, E1, E2... • P1, P2, P3... • F1, F2, F3... 	Si le problème persiste, déconnectez l'alimentation et contactez le centre de service clientèle le plus proche.	

REMARQUE : si votre problème persiste après avoir procédé aux vérifications et diagnostics ci-dessus, éteignez immédiatement votre unité et contactez un centre de service agréé.