



CLIMATISEUR DE TYPE CASSETTE

---

# Manuel de l'utilisateur

## Cassette ultra-mince à quatre voies

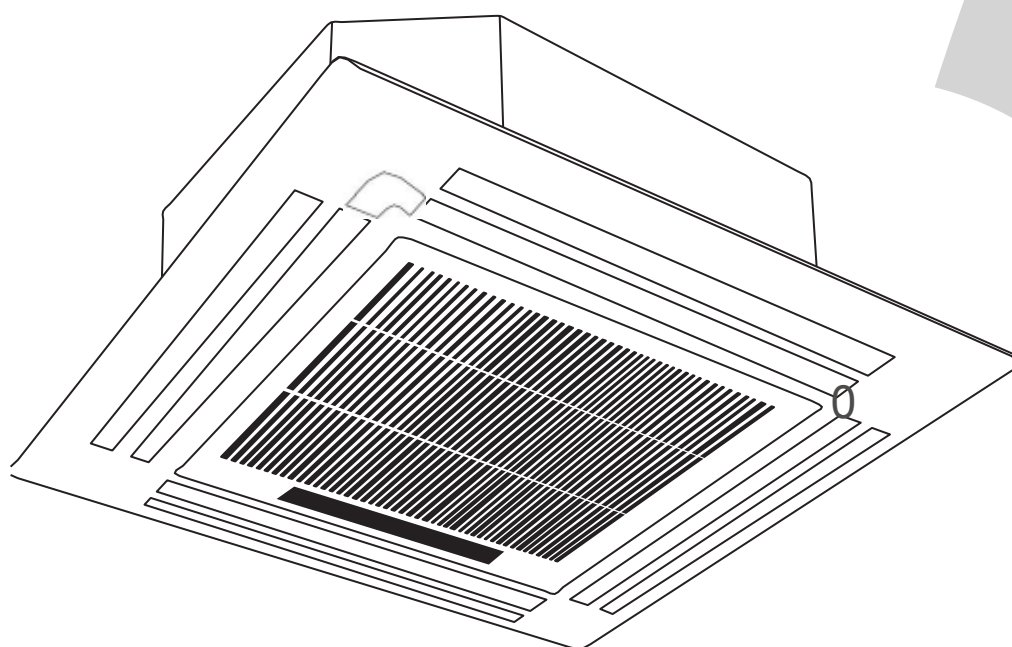

### NOTE IMPORTANTE :

Nous vous remercions d'avoir acheté notre appareil. Avant d'installer ou d'utiliser ce produit, lisez attentivement ces instructions et conservez ce manuel pour consultation ultérieure.

# Table des matières

Manuel d'utilisation

**1 Mesures de sécurité** ..... 04



**2 Pièces et fonctions principales de l'unité intérieure** 06

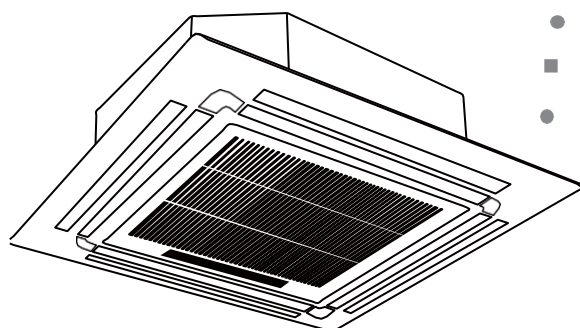

**3 Opérations manuelles** .....08

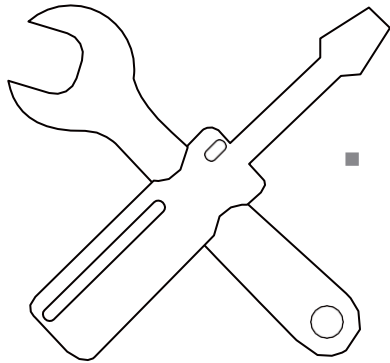

## 4 Entretien et maintenance .....09

Maintenance de l'unité .....	09
Nettoyage du filtre à air .....	09
Réparation des fuites de réfrigérant .....	10
Préparation aux périodes de non-utilisation .....	10

## 5 Dépannage .....11

Problèmes courants .....	11
Conseils de dépannage .....	12

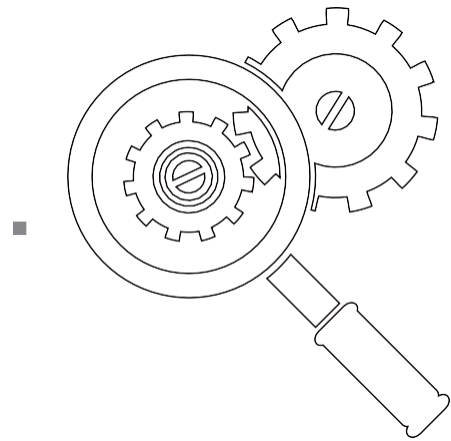

**Attention : Risque d'incendie**  
(Uniquement pour le réfrigérant R32/R290)

**AVERTISSEMENT** : L'entretien ne doit être effectué que selon les recommandations du fabricant de l'équipement. L'entretien et les réparations nécessitant l'assistance du personnel qualifié doivent être effectués sous la supervision de la personne compétente pour l'utilisation de réfrigérants inflammables. Pour plus de détails, veuillez-vous référer aux informations sur l'entretien dans le MANUEL D'INSTALLATION. (Ceci est uniquement nécessaire pour les unités incluant le réfrigérant R32/R290.)

## Mesures de sécurité

# 1

Merci d'avoir acheté ce climatiseur. Ce manuel vous expliquera comment l'utiliser, l'entretenir et dépanner. Suivre les instructions vous garantira le bon fonctionnement et la durée de vie prolongée de votre unité.

**Veillez faire attention aux symboles suivants :**



**AVERTISSEMENT**

**Le non-respect d'un avertissement peut entraîner la mort. L'appareil doit être installé conformément aux réglementations nationales.**



**ATTENTION**

**Le non-respect de cette consigne peut entraîner des blessures ou des dommages matériels.**



### AVERTISSEMENT

- Demandez à un distributeur agréé d'installer ce climatiseur. Une installation inappropriée peut provoquer une fuite d'eau, une électrocution ou un incendie.
- La garantie sera annulée si l'unité n'est pas installée par un professionnel qualifié.
- En cas de situation anormale (odeur de brûlé, par exemple), coupez l'alimentation et contactez votre distributeur pour obtenir des instructions afin d'éviter tout risque d'électrocution, d'incendie ou de blessure.
- **NE PAS** mouiller l'unité intérieure ou la télécommande. Cela pourrait provoquer une électrocution ou un incendie.
- **NE PAS** insérer des doigts, des tiges ou d'autres objets dans l'entrée ou la sortie d'air. Cela peut provoquer des blessures, car le ventilateur peut tourner à haute vitesse.
- **NE PAS** utiliser un aérosol inflammable tel qu'une laque pour cheveux, un vernis laqué ou de la peinture à proximité de l'appareil. Cela pourrait provoquer un incendie ou une combustion.
- Ne pas utiliser d'autres moyens que ceux recommandés par le fabricant pour accélérer le processus de dégivrage ou pour nettoyer l'unité.
- L'appareil doit être rangé dans une pièce sans sources d'inflammation en fonctionnement continu (par exemple flammes nues, appareil à gaz en fonctionnement ou appareil de chauffage électrique en fonctionnement).
- L'appareil doit être rangé de manière à éviter tout dommage mécanique.

- Sachez que les réfrigérants peuvent ne pas contenir d'odeur.
- La conformité aux réglementations nationales en matière de gaz doit être respectée.
- Gardez les orifices de ventilation dégagés de tout obstacle.

**REMARQUE :** Les informations suivantes sont requises pour les unités avec le réfrigérant R32/R290.

- **NE PAS** percer ou brûler.
- L'appareil doit être rangé dans une pièce bien ventilée, dont la taille correspond à celle spécifiée pour le fonctionnement.
- Toute personne impliquée dans des travaux sur ou dans un circuit de réfrigérant doit détenir un certificat valide et en cours délivré par une autorité d'évaluation accréditée par l'industrie, qui atteste de sa compétence pour manipuler les réfrigérants en toute sécurité et conformément à une spécification d'évaluation reconnue par l'industrie.
- L'entretien ne doit être effectué que selon les recommandations du fabricant de l'équipement. L'entretien et les réparations nécessitant l'assistance d'un autre personnel qualifié doivent être effectués sous la supervision de la personne compétente pour l'utilisation de réfrigérants inflammables.
- Si le cordon d'alimentation est endommagé, il doit être remplacé par le fabricant, son agent de service ou des personnes de qualification similaire pour éviter tout risque.

## ! ATTENTION

- **NE PAS** toucher la sortie d'air lorsque le volet pivotant est en mouvement. Vous risquez de vous coincer les doigts ou l'unité peut tomber en panne.
- **NE PAS** inspecter l'unité par vous-même. Demandez à un distributeur agréé d'en effectuer l'inspection.
- Pour éviter la détérioration du produit, n'utilisez pas le climatiseur à des fins de conservation (stockage d'aliments, de plantes, d'animaux, d'œuvres d'art, etc.).
- **NE PAS** toucher les serpentins de l'évaporateur situés dans l'unité intérieure. Les serpentins de l'évaporateur sont coupants et peuvent causer des blessures.
- **NE PAS** faire fonctionner le climatiseur avec les mains mouillées. Cela pourrait provoquer une électrocution.
- **NE PAS** placer les éléments qui pourraient être affectés par les dégâts d'humidité sous l'unité intérieure. La condensation peut se produire à une humidité relative de 80 %.
- **NE PAS** exposer les appareils produisant de la chaleur à l'air froid ou les placer sous l'unité intérieure. Cela pourrait provoquer une combustion incomplète ou une déformation de l'unité à cause de la chaleur.
- Après de longues périodes d'utilisation, vérifiez si l'unité intérieure a des dommages éventuels. Si l'unité intérieure est endommagée, elle peut tomber et causer des blessures.
- Si vous utilisez le climatiseur simultanément avec d'autres appareils de chauffage, aérez soigneusement la pièce pour éviter tout manque d'oxygène.
- **NE PAS** grimper ou placer des objets sur le dessus de l'unité extérieure.
- **NE PAS** faire fonctionner le climatiseur lors de l'utilisation d'insecticides fumigènes. Les produits chimiques peuvent se superposer à l'unité et mettre en danger ceux qui présentent une hypersensibilité aux produits chimiques.
- **NE PAS** laisser les enfants jouer avec le climatiseur.
- **NE PAS** faire fonctionner le climatiseur dans une pièce humide (par exemple, une salle de bain ou une buanderie). Cela pourrait provoquer une électrocution et détériorer le produit.

- Cet appareil peut être utilisé par des enfants âgés de 8 ans et plus ainsi que par des personnes ayant des capacités physiques, sensorielles ou mentales réduites, ou sans expérience et de connaissance adéquate, si elles sont supervisées ou ont reçu des instructions concernant l'utilisation sécuritaire de l'appareil et comprennent les dangers impliqués. Les enfants ne doivent pas jouer avec l'appareil. Le nettoyage et l'entretien par l'utilisateur ne doivent pas être effectués par des enfants sans surveillance.
- L'appareil doit être installé conformément aux réglementations de câblage nationales.
- L'unité intérieure doit être installée à 2,5 m du sol.
- Un dispositif de déconnexion multipolaire d'une distance de séparation d'au moins 3 mm entre tous les pôles et un dispositif de courant résiduel (RCD) supérieur à 10 mA doivent être intégrés au câblage fixe conformément à la réglementation nationale.

# Pièces et fonctions principales de l'unité intérieure

# 2

Pièces et fonctions principales

## Pièces de l'unité

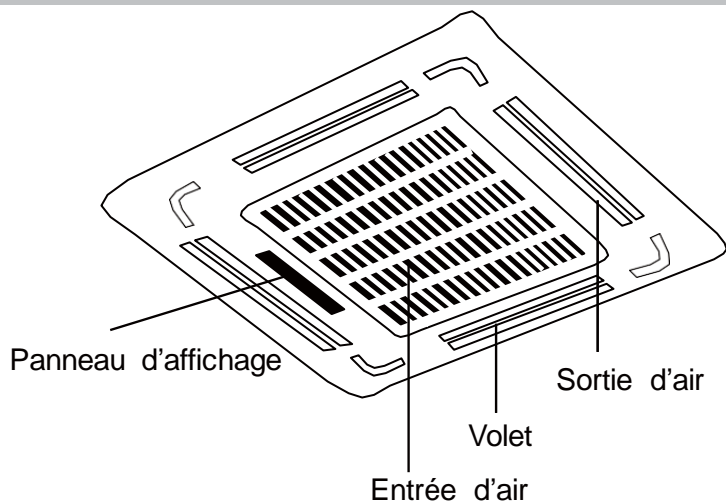

**Fig. 2.1**

## Conditions de fonctionnement

Utilisez le système aux températures suivantes pour un fonctionnement sécuritaire et efficace. Si le climatiseur est utilisé dans différentes conditions, il risque de ne pas fonctionner correctement ou de devenir moins efficace.

### • Unité réversible avec conduit réversible (Inverter Split Type)

	Mode COOL	Mode HEAT	Mode DRY
<b>Température intérieure</b>	17°C - 32°C (62°F - 90°F)	0°C - 30°C (32°F - 86°F)	17°C - 32°C (62°F - 90°F)
<b>Température extérieure</b>	0°C - 50°C (32°F - 122°F)	-15°C - 24°C (5°F - 76°F)	0°C - 50°C (32°F - 122°F)
	-15°C - 50°C (5°F - 122°F) (Pour les modèles avec des systèmes de climatisation à basse température)		
	18°C - 54°C (Pour les modèles spécialement conçus pour climat tropical)	-7°C - 24°C	0°C - 60°C (Pour les modèles spécialement conçus pour climat tropical)

### POUR LES UNITÉS EXTÉRIEURES AVEC LE CHAUFFAGE ÉLECTRIQUE AUXILIAIRE

Lorsque la température extérieure est inférieure à 0°C (32°F), il est fortement recommandé de laisser l'unité branchée en permanence pour garantir une performance efficace continue.

### • Unité à vitesse fixe (Fixed-Speed Type)

	Mode COOL	Mode HEAT	Mode DRY
<b>Température intérieure</b>	17° - 32°C (62° - 90°F)	0° - 30°C (32° - 86°F)	17° - 32°C (62° - 90°F)
<b>Température extérieure</b>	18° - 43°C (64° - 109°F)	-7° - 24°C (19° - 75°F)	18° - 43°C (64° - 109°F)
	-7° - 43°C (19° - 109°F) (Modèles de climatisation à basse température)		
	18° - 54°C (64° - 129°F) (Pour les modèles spécialement conçus pour climat tropical)		18° - 54°C (64° - 129°F) (Pour les modèles spécialement conçus pour climat tropical)

## Fonctions

### Paramètres par défaut

Lorsque le climatiseur redémarre après une panne de courant, il revient par défaut aux paramètres d'usine (mode AUTO, ventilateur AUTO, 24°C (76°F)). Cela pourrait entraîner des incohérences sur la télécommande et le panneau de l'unité. Utilisez votre télécommande pour mettre le statut à jour.

### Redémarrage automatique (certains modèles)

En cas de panne de courant, le système s'arrête immédiatement. Lorsque le courant revient, l'indicateur de fonctionnement de l'unité intérieure clignote. Pour redémarrer l'unité, appuyez sur la touche **ON/OFF** de la télécommande. Si le système dispose d'une fonction de redémarrage automatique, l'unité redémarrera avec les mêmes paramètres.

### Fonction de mémoire d'angle du volet (en option)

Certains modèles sont conçus avec une fonction de mémoire d'angle du volet. Lorsque l'unité redémarre après une panne de courant, l'angle des volets horizontaux revient automatiquement à la position précédente. L'angle du volet horizontal ne doit pas être réglé trop petit, car de la condensation pourrait se former et s'égoutter dans la machine. Pour réinitialiser le volet, appuyez sur la touche manuelle, ce qui réinitialisera les paramètres du volet horizontal.

### Système de détection de fuite de réfrigérant (certains modèles)

En cas de fuite de réfrigérant, l'écran ACL affichera « EC » et l'indicateur DEL clignotera.

## Conseils d'économie d'énergie

- **NE PAS** régler l'unité à des températures excessives.
- Pendant la climatisation, fermez les rideaux pour éviter les rayons directs du soleil.
- Les portes et les fenêtres doivent rester fermées pour garder l'air frais ou chaud dans la pièce.
- **NE PAS** placer d'objets près de l'entrée et de la sortie d'air de l'unité. Cela réduira l'efficacité de l'unité.
- Réglez une minuterie et utilisez le mode intégré SLEEP/ECONOMY (veille/économie), le cas échéant.
- Si vous prévoyez de ne pas utiliser l'unité pendant une longue période, retirez les piles de la télécommande.
- Nettoyez le filtre à air toutes les deux semaines. Un filtre sale peut réduire l'efficacité de la climatisation ou du chauffage.
- Ajustez correctement les volets et évitez le flux d'air direct.

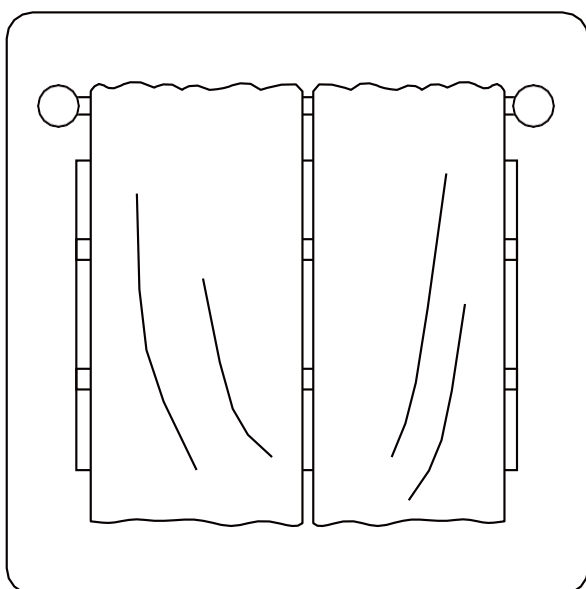

**La fermeture des rideaux pendant le chauffage aide à garder la chaleur à l'intérieur**

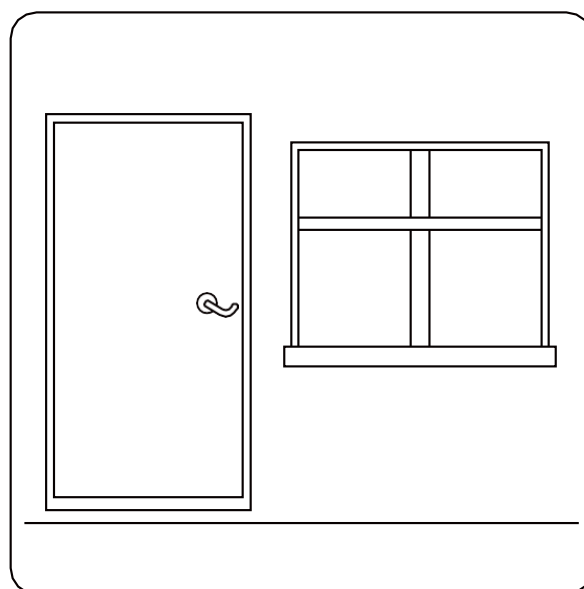

**Les portes et les fenêtres doivent rester fermées**

Ce panneau d'affichage sur l'unité intérieure peut être utilisé pour faire fonctionner l'unité si la télécommande a été égarée ou si ses piles sont épuisées.

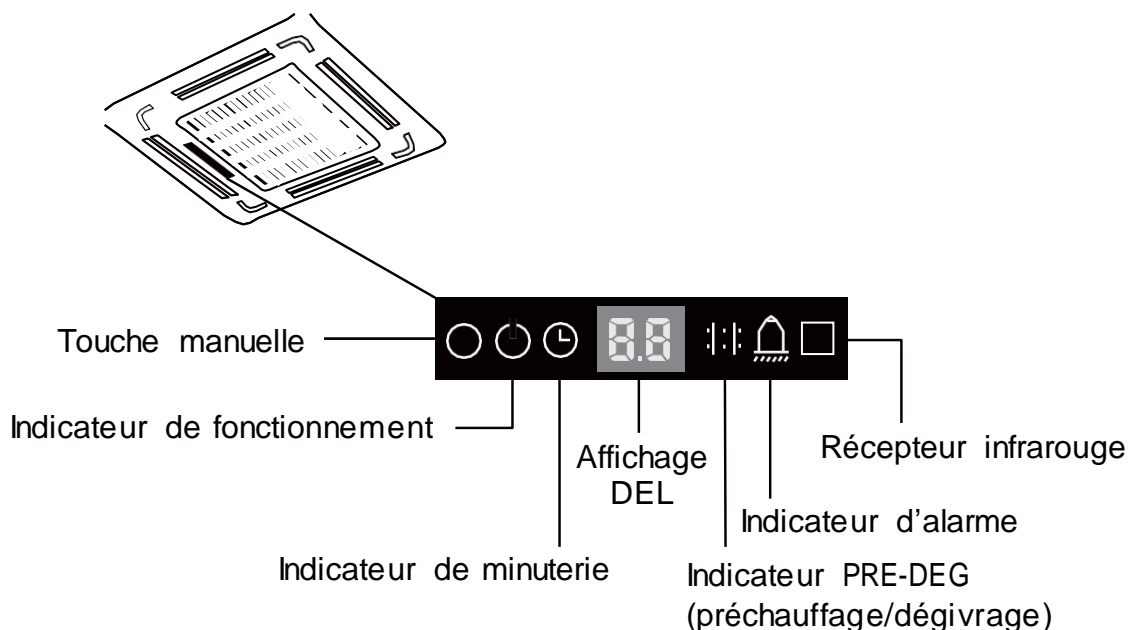

**Fig. 3.1**

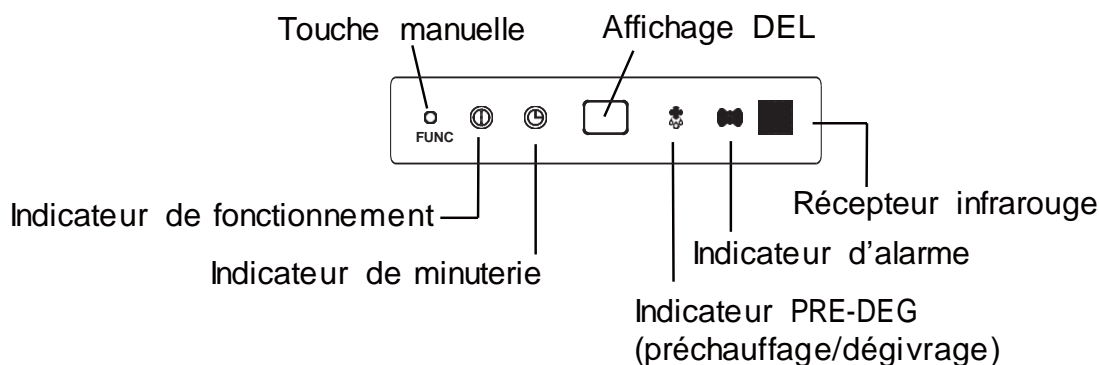

**Fig. 3.2**

- **Touche MANUELLE** : Cette touche sélectionne le mode dans l'ordre suivant : AUTO, FORCED COOL, OFF.
- **Mode FORCED COOL** : En mode FORCED COOL, l'indicateur de fonctionnement clignote. Après 30 minutes de climatisation par vent à haute vitesse, le système passera ensuite en mode AUTO. La télécommande sera désactivée pendant cette opération.
- **Mode OFF** : Lorsque le panneau est éteint (OFF), l'unité s'éteint et la télécommande est réactivée.



## Mesures de sécurité

- Contactez un technicien de service agréé pour une réparation ou un entretien. Une réparation ou un entretien inapproprié peut provoquer une fuite d'eau, une électrocution ou un incendie, et peut annuler votre garantie.
- **NE PAS** remplacer un fusible grillé par un fusible possédant un ampérage supérieur ou inférieur, car cela pourrait endommager le circuit ou provoquer un incendie électrique.
- Assurez-vous que le tuyau de drain est configuré conformément aux instructions, sinon cela pourrait provoquer une fuite et causer des dommages matériels, un incendie ou une électrocution.
- Assurez-vous que tous les câbles sont connectés correctement et conformément aux instructions, sinon cela pourrait provoquer une électrocution ou un incendie.

## Maintenance de l'unité

### AVANT LE NETTOYAGE OU LA MAINTENANCE

- Éteignez toujours votre système de climatisation et débranchez l'alimentation avant le nettoyage ou l'entretien.
- **NE PAS** utiliser des produits chimiques ou des chiffons traités chimiquement pour nettoyer l'unité.
- **NE PAS** utiliser du benzène, du diluant pour peinture, de la poudre de polissage ou d'autres solvants pour nettoyer l'unité, car ils peuvent provoquer la fissuration ou la déformation de la surface en plastique.
- **NE PAS** laver l'unité à l'eau courante; vous risqueriez de provoquer des risques électriques.
- **NE PAS** utiliser de l'eau dont la température est supérieure à 40°C (104°F) pour nettoyer le panneau avant. Cela pourrait déformer ou décolorer le panneau.
- Nettoyez l'unité avec un chiffon humide non pelucheux et un détergent neutre. Séchez l'unité avec un chiffon sec et non pelucheux.

## Nettoyage du filtre à air

Le filtre empêche la poussière et les autres particules de pénétrer dans l'unité intérieure. L'accumulation de poussière peut réduire l'efficacité du climatiseur. Pour une efficacité optimale, nettoyez le filtre à air toutes les deux semaines ou plus souvent, si vous vivez dans un endroit poussiéreux. Remplacez le filtre par un neuf s'il est très bouché et ne peut pas être nettoyé.

### AVERTISSEMENT : NE PAS ENLEVER OU NETTOYER LE FILTRE À AIR VOUS-MÊMES

Enlever et nettoyer le filtre peut être dangereux. Le retrait et la maintenance du filtre doivent être effectués par un technicien certifié.

**REMARQUE :** Dans les ménages avec des animaux, vous devez périodiquement essuyer la grille pour empêcher les poils d'animaux de bloquer le flux d'air.

1. Déverrouillez la grille en poussant les deux onglets simultanément vers le milieu.
2. Débranchez le câble du panneau d'affichage du boîtier de commande situé sur la structure principale.

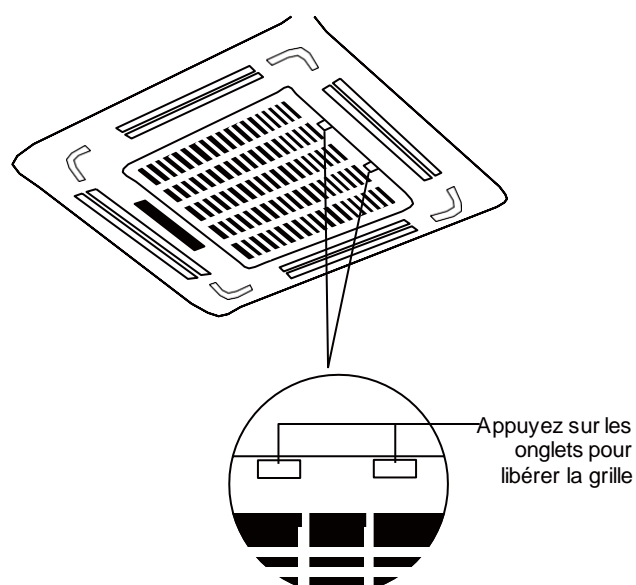

Fig. 4.1

3. Détachez la grille de l'unité principale en la tenant à un angle de 45°, en la soulevant légèrement, puis en la tirant vers l'avant.

**REMARQUE :** Certains modèles incluent une fonction de panneau à soulèvement automatique qui permet à la grille de se déplacer verticalement et simplifie le processus de nettoyage du filtre.

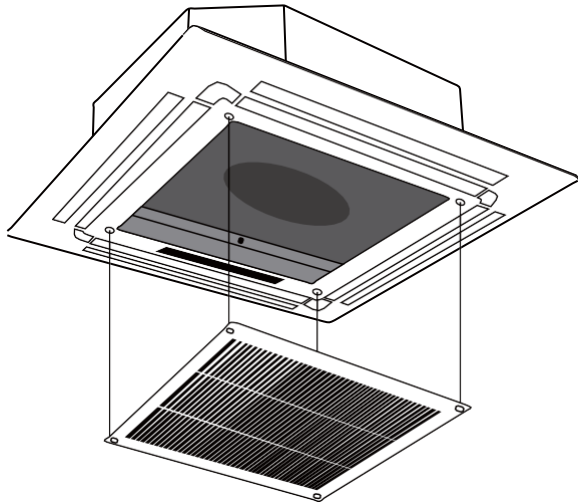

Fig. 4.2

4. Retirez le filtre à air.
5. Nettoyez le filtre à air en aspirant sa surface ou en le lavant à l'eau tiède avec un détergent doux.
  - A. Si vous utilisez un aspirateur, le côté d'entrée doit faire face à l'aspirateur.

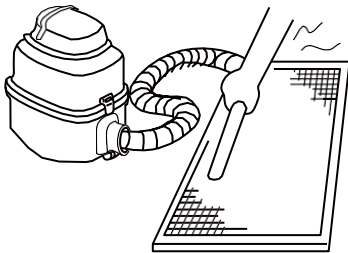

Fig. 4.3

- B. Si vous utilisez de l'eau, l'entrée doit être orientée vers le bas et loin du débit d'eau.

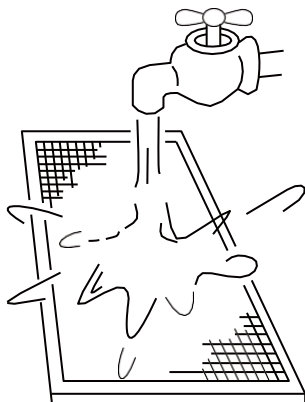

Fig. 4.4

6. Rincez le filtre à l'eau propre et laissez-le sécher à l'air. **NE PAS** laisser le filtre sécher à la lumière directe du soleil.
7. Réinstallez le filtre.
8. Réinstallez la grille avant et reconnectez le câble du panneau d'affichage au boîtier de commande situé sur la structure principale.

## Réparation des fuites de réfrigérant

### ⚠ AVERTISSEMENT

- En cas de fuite de réfrigérant, éteignez le climatiseur et tous les appareils de chauffage combustibles, aérez la pièce et appelez votre distributeur immédiatement. Le réfrigérant est toxique et inflammable. **NE PAS** utiliser le climatiseur jusqu'à ce que la fuite soit réparée.
- Lorsque le climatiseur est installé dans une petite pièce, des mesures doivent être prises pour empêcher la concentration de réfrigérant de dépasser la limite de sécurité en cas de fuite de réfrigérant. Le réfrigérant concentré constitue une menace grave pour la santé et la sécurité.

### Système de détection des fuites de réfrigérant (certains modèles)

- En cas de fuite de réfrigérant, l'écran ACL affichera « EC » et l'indicateur DEL clignotera.

## Préparation aux périodes de non-utilisation

### Maintenance après une non-utilisation prolongée

1. Retirez tous les obstacles bloquant les orifices de ventilation des unités intérieure et extérieure.
2. Nettoyez le filtre à air et la grille avant de l'unité intérieure. Réinstallez le filtre à air propre et sec dans sa position d'origine.
3. Allumez l'interrupteur principal au moins 12 heures avant de faire fonctionner l'unité.

### Entreposage de l'unité lors de son non-utilisation

1. Faites fonctionner l'unité en mode FAN pendant 12 heures dans une pièce chaude pour le sécher et éviter les moisissures.
2. Éteignez l'unité et débranchez-la.
3. Nettoyez le filtre à air en suivant les instructions de la section précédente. Réinstallez le filtre propre et sec avant de le ranger.
4. Retirez les piles de la télécommande.

## ! ATTENTION

Dans l'un des cas suivants, mettez immédiatement l'alimentation hors tension et contactez votre distributeur pour obtenir de l'aide :

- L'indicateur de fonctionnement continue de clignoter rapidement après le redémarrage de l'unité.
- Les touches de la télécommande ne fonctionnent pas.
- L'unité fait sauter des fusibles ou des disjoncteurs sans cesse.
- Un objet ou de l'eau pénètre dans le climatiseur.
- Il y a une fuite dans l'unité intérieure.
- Autres situations anormales.

### Problèmes courants

Les problèmes suivants ne constituent pas une défaillance et, dans la plupart des cas, ils ne nécessiteront pas de réparation :

Problème	Causes possibles
L'unité ne s'allume pas lorsque vous appuyez sur la touche ON/OFF	L'unité est dotée d'une fonction de protection de trois minutes qui l'empêche de surcharger. L'unité ne peut pas être redémarrée dans les trois minutes qui suivent sa mise hors tension.
	Modèles de climatisation et de chauffage : Si l'indicateur de fonctionnement et les indicateurs PRE-DEG (préchauffage/dégivrage) sont allumés, la température extérieure est trop basse et le vent anti-froid de l'unité est activé afin de la dégivrer.
	Modèles avec la seule option climatisation : Si l'indicateur « Fan Only » est allumé, la température extérieure est trop basse et la protection antigel de l'unité est activée afin de la dégivrer.
L'unité passe du mode COOL au mode FAN	L'unité change de réglage pour empêcher le givre de se former sur l'unité. Une fois que la température augmente, l'unité recommencera à fonctionner.
	La température de consigne a été atteinte et l'unité éteint le compresseur. L'unité reprendra ses fonctions lorsque la température fluctuera à nouveau.
L'unité intérieure émet un brouillard blanc	Dans les régions humides, une différence de température importante entre l'air de la pièce et l'air conditionné peut provoquer un brouillard blanc.
Les unités intérieure et extérieure émettent un brume blanche	Lorsque l'unité redémarre en mode HEAT après le dégivrage, une brume blanche peut être émise en raison de l'humidité générée par le processus de dégivrage.
L'unité intérieure fait du bruit	Un grincement se fait entendre lorsque le système est éteint (OFF) ou en mode COOL. Le bruit est également audible lorsque la pompe de drain (en option) est en marche.
	Un grincement peut se produire après le fonctionnement de l'unité en mode HEAT en raison de la dilatation et de la contraction des pièces en plastique de l'unité.
Les unités intérieure et extérieure font du bruit	Un sifflement faible peut se produire pendant le fonctionnement. Ceci est normal et se produit dû au gaz réfrigérant circulant à la fois dans les unités intérieure et extérieure.
	Un sifflement faible peut être entendu lorsque le système démarre, vient de s'arrêter de fonctionner ou est en cours de dégivrage. Ce bruit est normal et se produit dû à l'arrêt ou au changement de direction du gaz réfrigérant.
L'unité extérieure fait du bruit	L'unité émettra des sons différents selon son mode de fonctionnement actuel.

Problème	Causes possibles
<b>L'unité intérieure ou extérieure émet de la poussière</b>	L'unité peut accumuler de la poussière pendant les périodes de non-utilisation prolongées. Cette poussière sera émise lors du démarrage de l'unité. Cela peut être atténué en couvrant l'unité pendant de longues périodes d'inactivité.
<b>L'unité émet une mauvaise odeur</b>	L'unité peut absorber les odeurs de l'environnement (tel que les meubles, la cuisine, cigarettes, etc.) qui seront émises pendant le fonctionnement. Les filtres de l'unité ont moisi et doivent être nettoyés.
<b>Le ventilateur de l'unité extérieure ne fonctionne pas</b>	Pendant le fonctionnement, la vitesse du ventilateur est contrôlée pour optimiser le fonctionnement du produit.

## Conseils de dépannage

En cas de problèmes, veuillez vérifier les points suivants avant de contacter un technicien :

Problème	Causes possibles	Solution
<b>L'unité ne fonctionne pas</b>	Panne de courant	Attendez que le courant soit rétabli
	L'interrupteur d'alimentation est éteint	Allumez l'alimentation
	Le fusible est grillé	Remplacez le fusible
	Les piles de la télécommande sont épuisées	Remplacez les piles de la télécommande
	La protection de trois minutes de l'unité a été activée	Attendez trois minutes après le redémarrage de l'unité
<b>Mauvaise performance de climatisation</b>	Le réglage de la température peut être supérieur à la température ambiante de la pièce	Baissez le réglage de la température
	L'échangeur thermique de l'unité intérieure ou extérieure est sale	Nettoyez l'échangeur thermique concerné
	Le filtre à air est sale	Retirez le filtre et nettoyez-le conformément aux instructions
	L'entrée ou la sortie d'air de l'unité intérieure ou extérieure est bloquée	Éteignez l'unité, retirez l'obstruction et rallumez l'unité
	Les portes et les fenêtres sont ouvertes	Assurez-vous que toutes les portes et les fenêtres sont fermées lors de l'utilisation de l'unité
	La lumière du soleil génère une chaleur excessive	Fermez les fenêtres et les rideaux pendant les périodes de forte chaleur ou de soleil intense
	Faible réfrigérant en raison d'une fuite ou d'une utilisation à long terme	Vérifiez s'il y a des fuites, rescellez si nécessaire et rajoutez du réfrigérant
<b>L'unité démarre et s'arrête fréquemment</b>	Il y a trop ou trop peu de réfrigérant dans le système	Vérifiez s'il y a des fuites et rechargez le système avec du réfrigérant
	Il y a de l'air, des gaz incompressibles ou un corps étranger dans le système de réfrigération	Évacuez et rechargez le système avec du réfrigérant.
	Le circuit du système est bloqué	Déterminez quel circuit est bloqué et remplacez la pièce défectueuse de l'équipement
	Le compresseur est défectueux	Remplacez le compresseur
	La tension est trop élevée ou trop basse	Installez un manostat pour réguler la tension
<b>Mauvaise performance de chauffage</b>	La température extérieure est inférieure à 7°C (44,5°F)	Vérifiez s'il y a des fuites et rechargez le système avec du réfrigérant
	L'air froid entre par les portes et les fenêtres	Assurez-vous que toutes les portes et les fenêtres sont fermées pendant l'utilisation
	Faible niveau de réfrigérant en raison d'une fuite ou d'une utilisation à long terme	Vérifiez s'il y a des fuites, rescellez si nécessaire et rajoutez le réfrigérant

• Unité réversible avec conduit (Inverter Split Type)



Numéro	Cause	Indicateur de fonct. clignote	Indicateur minuterie	Code d'erreur
1	Erreur intérieure de l'EEPROM (mémoire morte programmable effaçable électriquement)	1	Éteint	E0
2	Défaillance de communication de l'unité intérieure et extérieure	2	Éteint	E1
3	Défaillance de la vitesse du ventilateur intérieur	4	Éteint	E3
4	Erreur du capteur de température de la pièce intérieure	5	Éteint	E4
5	Erreur du capteur de température du serpentin de l'évaporateur	6	Éteint	E5
6	Défaillance du système de détection de fuite de réfrigérant	7	Éteint	EC
7	Défaillance de l'alarme de niveau d'eau	8	Éteint	EE
8	Défaillance de communication de l'unité intérieure double (modèle double uniquement)	9	Éteint	E8
9	Autre défaillance du modèle double	10	Éteint	E9
10	Protection de surcharge	1	Allumé	F0
11	Erreur du capteur de température extérieure	2	Allumé	F1
12	Erreur du capteur du tuyau de condenseur extérieur	3	Allumé	F2
13	Erreur du capteur de température d'air rejeté	4	Allumé	F3
14	Erreur extérieure EEPROM (mémoire morte programmable effaçable électriquement)	5	Allumé	F4
15	Défaillance de la vitesse du ventilateur extérieur (moteur du ventilateur CC uniquement)	6	Allumé	F5
16	Erreur de communication du panneau de levage automatique	8	Allumé	F7
17	Défaillance du panneau de levage automatique	9	Allumé	F8
18	Le panneau de levage automatique est ouvert	10	Allumé	F9
19	Protection du module onduleur IPM	1	Clignote	P0
20	Protection de haute/basse tension	2	Clignote	P1
21	Protection contre la surchauffe du compresseur	3	Clignote	P2
22	Protection extérieure contre la basse température	4	Clignote	P3
23	Erreur d'entraînement du compresseur	5	Clignote	P4
24	Conflit de mode	6	Clignote	P5
25	Protection contre la basse pression du compresseur	7	Clignote	P6
26	Erreur du capteur IGBT extérieur	8	Clignote	P7

· **Unité à vitesse fixe (Fixed-Speed Type)**

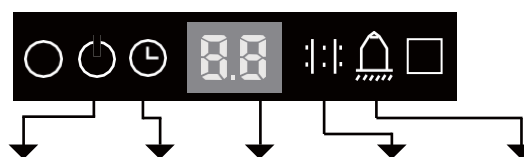

Numéro	Cause	Indicateur de fonct.	Indicateur minuterie	Code d'erreur	Indicateur PRE-DEG	Indicateur d'alarme
1	Le canal de vérification de la communication de l'unité in-/extérieure est anormal	Clignote vite		E1	Clignote vite	
2	Le canal de vérification du capteur de température ambiante est anormal		Clignote vite	E2		
3	Défaillance du capteur de l'évaporateur	Clignote vite		E3		
4	Défaillance du capteur du condenseur			E4	Clignote vite	
5	Capteur de température de pompe à eau			E5		Clignote vite
6	Défaillance extérieure	Clignote vite	Clignote vite	E6	Clignote vite	Clignote vite
7	Défaillance de l'EEPROM	Clignote vite	Clignote vite	E7		
8	Défaillance de l'alarme de niveau d'eau			E8		Clignote vite
9	La vitesse du moteur à courant continu est hors de contrôle		Clignote vite	Eb		Clignote vite
10	Défaillance de basse pression de l'unité extérieure	Clignote vite	Clignote vite	Ed	Clignote vite	
11	Erreur de communication du panneau de levage automatique	Clignote vite		F0	Clignote vite	Clignote vite
12	Défaillance du panneau de levage automatique		Clignote vite	F1	Clignote vite	Clignote vite
13	Le panneau de levage automatique est ouvert		Allumé	F2	Clignote vite	Clignote vite
14	Défaillance du système de détection de fuite de réfrigérant	Clignote vite		EC		Clignote vite

À des fins d'amélioration du produit, les fonctions et les spécifications sont sujettes à des changements sans préavis. Pour plus de détails, demandez conseil au bureau des ventes ou au fabricant.

**QSQ4-001U(D)**